

FAX-2880

用户手册

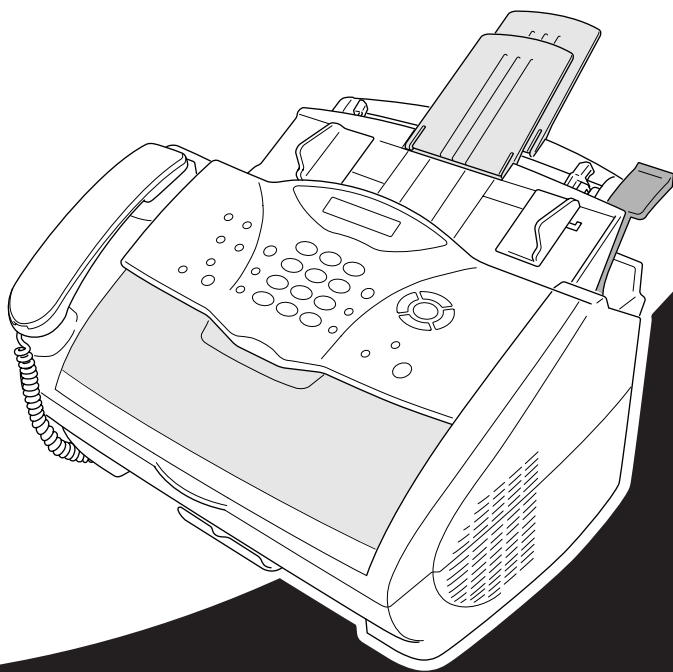

At your side.
brother®

硒鼓认可信息

兄弟公司声明，如果在原购买国以外的国家使用本产品，本产品可能无法正常运转，同时，如果在其它国家的通信线路中使用本产品，兄弟公司将不予以任何保证。

仅使用原装的兄弟耗材

墨粉用完后，切勿灌粉使用。如果使用灌粉的墨粉盒或使用不相容的墨粉盒，可能会对本产品造成损坏。任何此类损坏都不包括在保修范围之内。由于使用第三方的耗材而导致的问题也不在保修范围之内。我们建议您只使用原装的兄弟耗材。

使用本手册

感谢您购买兄弟激光多功能一体机。

本设备操作简便，液晶显示屏的提示可引导您熟悉本设备的各种功能。但是，为了更好地使用本设备，请在开始使用本设备之前仔细阅读和理解本手册的内容。



此外，本设备有一个**报告键**。按**报告键**，然后按数字**1**，可打印出一份基本操作步骤及功能的帮助列表。

查找信息

目录中列出了所有章节的标题和副标题。您也可以从本手册后面的索引中快速查找到任何特定性能或功能的相关信息。同时，您可以在本手册中发现一些特殊符号，提醒您所要注意的一些重要信息、前后参照以及警告。一些屏幕插图也有助于您选择正确的按键。

本手册中的符号



注意或附加信息。



如果未遵守，可能会损坏设备或不能正常工作。



警告您必须采取的详细预防措施，以避免可能存在的人身伤害。

界面友好的程序设计

我们设计了屏幕提示的功能，以使您更轻松地使用本设备。界面友好的程序设计有助于您充分掌握本设备的所有功能。

由于可以在液晶显示屏的提示下进行操作，因此，我们设计了逐步的屏幕提示，以帮助您更好地设定本设备。您只需按照屏幕上的提示进行操作，便能完成功能菜单选项、程序设定选项及设置。此外，通过按**功能设定**键，然后使用拨号盘选择菜单编号，就可以更快速地进行程序设置。

关于功能选项、选项以及设置的完整列表请参见第 78 页上的 **菜单模式 & 菜单选项表格**。

切换显示

液晶显示屏有时在当前选项间切换，并且显示关于如何继续的简短帮助信息。您通常看到的显示如右图所示，表示当您将文件放入自动进稿器中时，可以拨号将之发送传真，或按**复印**键复印文件。

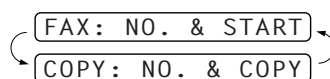





快速参考指南

发送传真

自动传输

- 1 将原文档面朝下置于自动进稿器中。
- 2 用单拨号、速拨号、检索或拨号盘来输入传真号。
- 3 按启动键。

发送传真封面

- 1 将原文档面朝下置于自动进稿器中。
- 2 按功能设定键，然后按数字 **2, 2, 7**。
- 3 当显示 **NEXT FAX ONLY**（仅对于下一传真）时，按功能设定键。
- 4 按  来选择 **ON**（开）（或 **OFF**（关）），然后按功能设定键。
- 5 按  来选择注释，然后按功能设定键。
- 6 输入表明要发送传真页码的两个数字，然后按功能设定键。
- 7 按 **1** 来选择其它的设置
—或—如果准备发传真，请按 **2**。
- 8 输入传真号码。
- 9 按启动键。

实时传输

可以实时发送传真。

- 1 将原文档面朝下置于自动进稿器中。
- 2 按功能设定键，然后按数字 **2, 2, 5**。

- 3 按  来选择 **ON**（开），然后按功能设定键。
—或—

如果仅用于下一传真，按  来选择 **NEXT FAX ONLY**（仅对于下一传真），然后按功能设定键。

- 4 如果仅用于下一传真，按  来选择 **ON**（开），然后按功能设定键。
- 5 按 **1** 来选择其它的设置，
—或—如果准备发传真，请按 **2**。
- 6 输入传真号码。
- 7 按启动键。

接收模式

选择接收模式

按接收模式键可选择 **FAX ONLY**（仅传真）、**FAX/TEL**（传真/电话）、**TAD:ANSWER MACH.**（外接应答设备）或 **MANUAL**（手动传真）。如果要选择 **FAX/TEL**（传真/电话）模式，要确定是否设置了振铃延迟以及 F/T 振铃时间。

手动接收

- 1 拿起话筒。
- 2 如果听到传真音（哔哔声），请按启动键。
- 3 当 LCD 显示 **RECEIVING**（正在接收），放下话筒。





存储号码

存储单拨号码

- 1 按**功能设定**键，然后按数字**2, 3, 1**。
- 2 按要存储号码的单拨键。
- 3 输入号码(最多20个数字)，然后按**功能设定**键。
- 4 输入一个名称(或留空)，然后按**功能设定**键。
- 5 按**停止 / 退出**键。

存储速拨号码



- 1 按**功能设定**键，然后按数字**2, 3, 2**。
- 2 输入一个两位数的速拨号号码，然后按**功能设定**键。
- 3 输入号码(最多20个数字)，然后按**功能设定**键。
- 4 输入一个名称(或留空)，然后按**功能设定**键。
- 5 按**停止 / 退出**键。

电话操作

单拨号 / 速拨号

- 1 拿起话筒—或—按**保留 / 免提拨号**键，听拨号音。
- 2 当听到拨号音后，按要呼叫号码的单拨号按键，—或—按**检索 / 速拨**键，接着按**#**键，然后再输入两位数的速拨号号码。(如果是按**保留 / 免提拨号**键拨号，听到对方应答时拿起话筒。)
- 3 挂断电话，放下话筒。

检索 / 速拨号键

- 1 按**检索 / 速拨**键，然后输入要查找的名称的第一个字母。
- 2 按  或  来搜索内存。
- 3 当 LCD 显示出所要拨叫的名称时，拿起话筒—或—按**保留 / 免提拨号**键。
- 4 按**启动**键。(如果是按**保留 / 免提拨号**键拨号，听到对方应答时拿起话筒。)
- 5 挂断电话，放下话筒。

复印

单张复印

- 1 将原文档面朝下置于自动进稿器中。
- 2 按**复印**键。

多份复印

- 1 将原文档面朝下置于自动进稿器中。
- 2 用拨号盘输入要复印的份数。(最多99份)
- 3 按**复印**键。



目 录

使用本手册

界面友好的程序设计

目 录	v
-----------	---

准备和简单使用

准备及简易用户指南

准备及简易用户指南的建议	3
--------------------	---

FAX-2880 控制面板概述	7
-----------------------	---

基本传真使用

第一章

设置

初始设置	9
------------	---

自定义设置	10
-------------	----

存储号码以便轻松拨号	12
------------------	----

第二章

发送传真

扫描调整	14
------------	----

拨号	14
----------	----

发送操作	16
------------	----

第三章

接收传真

接收模式设置	18
--------------	----

接收传真	21
------------	----

第四章

电话（语音）操作

语音电话	23
------------	----

第五章

打印报告

传输报告和日志设置	26
-----------------	----

使用报告键	27
-------------	----

高级传真使用

第六章

高级发送

高级操作	28
------------	----

第七章

高级接收

从外接电话或分机电话上操作	36
---------------------	----

第八章

轮询

轮询接收	38
------------	----

轮询发送	40
------------	----

第九章	远程传真选项	
	设置传真存储	41
	传真转发	41
	远程检索	42
复印机		
第十章	复印	
	复印的基本操作	45
	临时复印设置	46
	复印质量—默认设置	49
维 护		
第十一章	故障排除和维护	
	错误消息	51
	文档卡住和卡纸	53
	包装及运输本设备	59
	日常维护	61
重要信息		
第十二章	重要安全信息	
	重要信息	70
附 录		
第十三章	规格	
	传真规格	74
	电气和环境	75
	编辑及出版声明	76
	商标	76
	输入文本	77
	菜单模式 & 菜单选项表格	78
	关于传真设备	83
	术语表	84
	索引	87

准备及简易用户指南

准备以及简单使用本设备的步骤

请按照以下的步骤进行操作，可方便地使用本设备。

但是，在执行这些步骤之前，请阅读重要安全信息（第 70 页）和准备及简易用户指南的建议（第 3 页）。

如果您需要更多的信息，请参见传真的基本使用或传真的高级使用。

1 阅读快速安装指南

请按照兄弟快速安装指南所述步骤安装本设备。

2 设置文档

- 文档的宽度必须在 14.8 和 21.6 厘米之间，长度在 15 和 60 厘米之间。无论文档有多宽，本设备只能扫描宽为 20.8 厘米的图像。
- 一定要将文档面朝下、顶部先进入的方式插入到设备中。
- 调整导纸板的位置，使之符合文档的宽度。

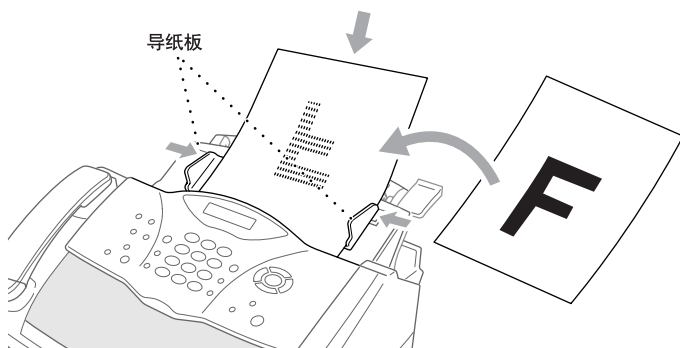

- 自动进稿器最多可盛放 20 张纸，进纸时，是以一张接一张的方式进纸。使用自动进稿器时，请用标准纸张（64 克 / 平方米 ~ 90 克 / 平方米），如果使用更重的纸张，请一张接一张地进纸，以避免卡纸。

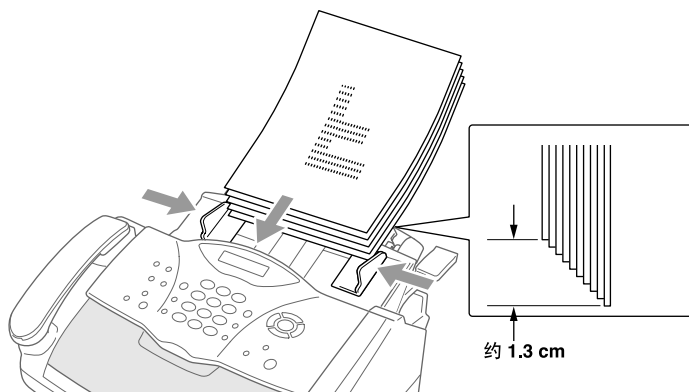

- 向自己的方向拉文件托盘 (①), 然后打开扩展部分 (②)。

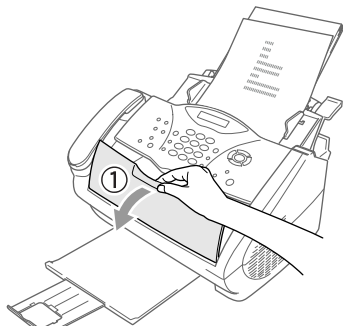

- 切勿使用卷曲、皱折、折痕或裂开的文档, 或有钉书钉、回形针、胶水的文档, 液体纸或粘有胶带的纸张。切勿使用纸板、新闻纸或丝织品。
- 确定用墨水书写的文档已完全干了。

3 发送传真

- ① 将文档面朝下插入到自动进稿器中。
- ② 输入所要拨打的传真号码。
- ③ 按启动键。

4 单张复印

- ① 将文档面朝下插入到自动进稿器中。
- ② 按复印键。
- ③ 要停止复印, 请按停止 / 退出键。再次按停止 / 退出键, 便可排出原文档。(参见第 45 页上的 复印。)

5 多份复印

- ① 将文档面朝下插入到自动进稿器中。
- ② 用拨号盘输入要复印的份数 (最多 99 份)。
例如, 要复印 38 份, 则依次按数字 **3**, **8**。
- ③ 按复印键。

准备及简易用户指南的建议

选择安装位置

将本设备放置在一个平整、牢固的表面上，如桌子。切勿置于容易受到振动和撞击的地方。将设备放置在墙上电话插座和标准的接地电源插座附近。



切勿将设备置于易受撞击的地方。切勿将设备放置在加热器、空调、流体、化学制品或冰箱的附近。切勿将设备暴露在阳光直射、过热、潮湿或多尘的地方。切勿将设备连接到由墙上开关或自动定时器控制的插座上，因为断电后，将清除设备内存中的信息。切勿将设备连接到与大功率家电或其它设备共用同一电路的插座上。避免干扰来源，如扬声器或无绳电话的基本元件。一定不要堵塞了设备右手侧风扇通风。



- 我们建议用户使用本产品的同时使用电涌保护设备以防止电击造成机器损坏。
- 如果电话线路没有与网络接口断开，切勿触摸没有绝缘的电话线或接头。
- 要避免在雷雨天使用电话（非无绳类型）。否则，可能由于闪电而导致电击。
- 切勿在煤气泄漏附近使用电话，否则可能会引起爆炸。

连接电源线



- 本设备必须配备接地插头。
- 由于本设备是通过电源线插头接地的，因此，在将设备连接到电话线路上时，一定要断开电源线，以防止电话网络上潜在的危险。同样，在挪动设备时，首先要断开电话线路，然后从电源插座上拔下电源线，以免遭到电击。



重要事项：

如果需要拔除电源插头以更换合适的插头，则必须立即将电源线插头剪断并扔掉，以避免不小心将其插入电源插座中而遭到电击。本设备电源线中的导线是按以下颜色进行编码的：

- 绿色和黄色 ：接地
- 蓝色 ：中性
- 棕色 ：火线

如果设备电源线中的导线与插头末端的彩色标记不相符，则请按以下步骤进行操作：

将绿色和黄色导线与插头末端相连，连接时必须与标记有字母“E”、标记有安全接地符号 、标记为绿色或标记为绿色和黄色的导线相连。

而蓝色导线则必须与标记有字母“N”或标记为黑色的导线相连。

棕色导线则必须与标记有字母“L”或标记为红色的导线相连。

内存存储

如果出现停电故障，**GENERAL SETUP**（常规设置），**SETUP RECEIVE**（接收设置），**SETUP SEND**（发送设置），**SET QUICK-DIAL**（快速拨号设置），**REPORT SETTING**（报告设定），**REMOTE FAX OPT**（远程传真选项）以及**MISCELLANEOUS**（其它功能）中的设定会永久存储并且传真的发送接收数据将被存储几天。

连接外接应答设备 (TAD)

顺序

可以选择连接附加的应答设备。当外接应答设备与设备在同一电话线路上时，TAD（外接应答设备）将应答所有的呼叫。本设备可以识别传真呼叫（CNG）音。如果设备识别到呼叫为 CNG 音频，便会接管此呼叫并接收传真。如果设备未识别出 CNG 音频，便不应答此呼叫，便可在 TAD（外接应答设备）以常规方式应答此次呼叫。

TAD（外接应答设备）必须在电话铃响十声（最多十声）内应答。但是，我们建议将外接应答设置为两声应答。直到 TAD（外接应答设备）应答了呼叫，本设备才开始识别 CNG 音频，而铃响十声，则只剩下 8-10 秒钟的 CNG 音频时间用于传真“握手”。对于记录外出留言，请务必按照本手册中的步骤进行操作。不要在 TAD（外接应答设备）上使用“长途电话限制器”振铃设置。



在本设备上或电话插座上通过外接插座来连接 TAD（外接应答设备）很重要。切勿在电话插座上使用线路倍增器，因为这些设备可能会导致应答困难。

连接

- 1 可用如下所示方法将 TAD（外接应答设备）连接到本设备上。

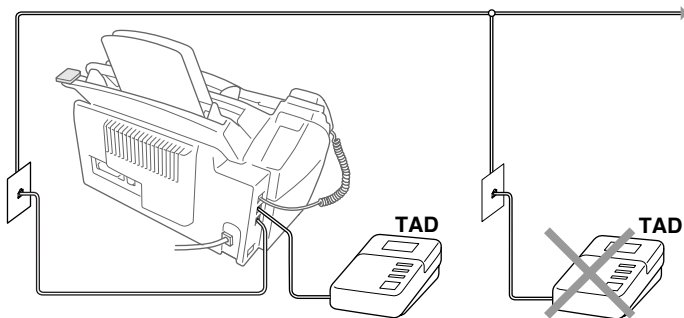

- 2 将 TAD（外接应答设备）为两声铃响或更少。
- 3 录下您的外出留言（见下一页）。
- 4 将 TAD（外接应答设备）设置为应答呼叫。
- 5 按接收模式键，将接收模式设置为 **TAD:ANSWER MACH.**（外接应答设备）。

外接应答设备的外出留言 (OGM)

记录此留言时定时是非常重要的。可将外出留言设置为手动接收传真和自动接收传真。

- 1 建议外出留言 (OGM) 时间不要超过 20 秒。
- 2 在留言开始时, 可设置 5 秒钟的静音。
(这将使传真优先于 OGM 检测到呼叫音, 因此, 接收会更快。)
- 3 建议将您的远程激活代码交给发送手动传真方以结束 OGM。例如:
“听到铃响后, 留言或按 *51 和启动键来手动发送传真。”

请注意, 设备将无法自动接收手动发送的传真, 因为如果是手动拨号的话, 一些传真机将不发送传真音。在这种情况下, 必须通知呼叫方输入远程激活代号来发送传真。

连接外接电话

您的传真机配备了一个听筒可以作为普通电话使用。当然您也可以在传真机上连接一台电话分机, 如下图所示。

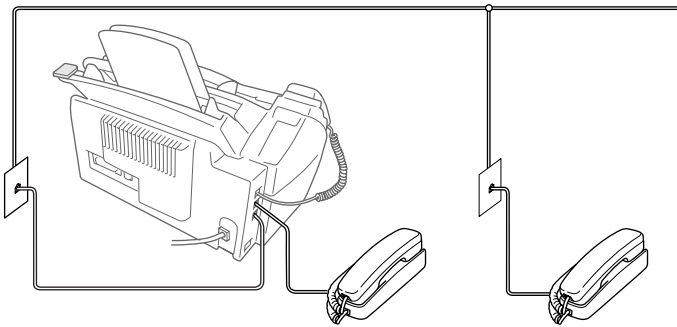

当外接电话 (或 TAD(外接应答设备)) 正在使用中时, 屏幕显示 **EXT. TEL IN USE** (正在使用附加电话), 并且如果拿起传真机的话筒会发出警报声。

如果要切断外接电话的通话并切换到传真机, 应拿起话筒并按保留 / 免提拨号键。

FAX-2880 控制面板概述

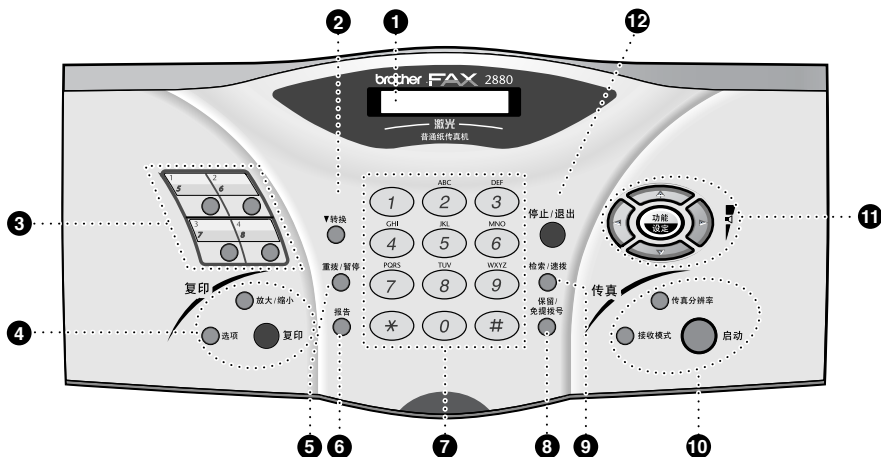

- 1 液晶显示屏**
可显示帮助您设置和操作本设备的消息。
- 2 转换**
此功能键用于访问从“5”到“8”之间的单拨号键。
- 3 单拨号键**
这4键可使您访问先前已存储的8个电话号码。
- 4 复印键：选项**
可快速、容易地选择临时设置（仅对于下一次复印）
放大 / 缩小
可选择放大或缩小的比例：50%，71%，100%，141%，150%，200%。如果选择其他比例，可选择 **MANUAL**（手动），使用拨号盘输入 50%–200% 之间的任何比例。
复印
进行复印。
- 5 重拨 / 暂停**
重拨上一个拨叫的号码。也可以在自动拨号的号码中插入一个暂停。
- 6 报告**
访问报告菜单，以便选择要打印的报告：包括 **HELP**（帮助）、**QUICK-DIAL**（速拨号）、**JOURNAL**（日志）、**XMIT VERIFY**（传输验证）、**SYSTEM SETUP**（系统设置列表）
- 7 拨号盘**
拨打电话和传真号码，并可用作一个信息输入键盘。
在电话呼叫期间，可按 **#** 键，将拨号类型从“**PULSE**（脉冲）”切换至“**TONE**（音频）”。
- 8 保留 / 免提拨号**
可以在不拿起听筒的情况拨电话及传真—或—
可以使电话处于保留状态。
- 9 检索 / 速拨**
可查找存储在拨号内存中的号码。同时，通过按 **#** 键及一个两位数的号码，可拨打已存储的电话号码。
- 10 传真键：**
接收模式
选择设备如何处理呼入的呼叫。
传真分辨率
设置发传真时的分辨率。
启动
开始发送传真。
- 11**
- 12**

11 导航键：

功能设定

可让您访问菜单，编辑模式并将设置存储在机器中。



按键向前向后卷动进行菜单选择。

— 或 —

您也可以用这些键按字母顺序搜索所存号码的名称。



按键浏览菜单和选项

— 或 —

您可以用这些键调节铃声和扬声器音量。

12 停止 / 退出

停止传真、取消操作或从功能模式中退出。

初始设置

设置日期和时间

本设备可显示日期和时间，并可将其打印在每个发出的传真上。

如果出现停电故障，本设备还可将日期及时间信息保留 9 个小时。其它所有的设置也将不受任何影响。

- 1 按**功能设定**键，然后按数字**1, 1**。
- 2 输入代表年份的两个数字，并按**功能设定**键。本设备中的“02”表示 2002 年。
- 3 输入代表月份的两个数字，并按**功能设定**键。
- 4 输入代表日期的两个数字，并按**功能设定**键。
- 5 按 24 小时制输入时间，并按**功能设定**键。
- 6 按**停止 / 退出**键。

设置本机标志 ID



在此设置中，可以储存您的姓名、传真号以及电话号码。姓名和传真号码以及电话号码将打印在发出的传真封面及所有的传真页上。（参见第 28 页上的 *电子传真封面*。）

传真和电话号码必须按国际标准格式输入，即，与以下的顺序严格一致：

- “+”（加号）字符（按*键）
- 国家代码
- 本地区号减去开头的“0”
- 一个空格
- 本地电话号码，可加空格以适当增加可读性。

- 1 按**功能设定**键，然后按数字**1, 2**。
- 2 输入传真号码（最多 20 个数字），并按**功能设定**键。
- 3 输入电话号码（最多 20 个数字），并按**功能设定**键。
- 4 用拨号盘和输入对照表，输入姓名（最多 20 个字符）。按两次  键来输入空格。
- 5 按**功能设定**键。
- 6 按**停止 / 退出**键。





- 输入姓名时，参见第 77 页上的 *输入文本*。
- 所输入的电话号码仅打印在传真封面上。
- 如果不输入传真号码，将无法输入其它任何信息。
- 要输入空格，请在数字间按一次  键，在字符间按两次  键。
- 如果已设定了本机标志 ID，LCD 屏幕上提示按“1”可进行更改，或按“2”不做更改而退出。

自定义设置

音量设置



振铃音量

可选择设备响铃的音量。如果要静音接收，可将振铃音量关闭。

- 1 按**功能设定键**，然后按数字**1, 3, 1**。
- 2 按  或  键，选择 **OFF**（关），**LOW**（低），**MED**（中）或 **HIGH**（高）。
- 3 当屏幕上出现所需的选项时，按**功能设定键**。
- 4 按**停止 / 退出键**。

— 或 —



当设备处于等待状态时，可以调节音量。可将音量关闭。

按  或  则调整音量级别。每按一次键，设备都会响铃，您便可以知道当前音量的大小，并且显示屏将显示正在选择的设置。每按一次键，可将音量更改为下一个设置。

新设置将一直保留，直到再次更改。



蜂鸣器音量

可将蜂鸣器设置为 **LOW**（低），**HIGH**（高）或 **OFF**（关），本设备出厂时的音量设置为 **LOW**（低）。在将蜂鸣器设置为 **LOW**（低）或 **HIGH**（高）后，每次按下按键或出错时，或在发送或接收传真结束时，本设备都将嘟嘟地响。

- 1 按**功能设定键**，然后按数字**1, 3, 2**。
- 2 按  或  键，选择所需的设置。
- 3 当屏幕上出现所需要的设置时，按**功能设定键**。
- 4 按**停止 / 退出键**。



扬声器音量

可设置本设备扬声器的音量。

- 1 按**功能设定键**，然后按数字**1, 3, 3**。
- 2 按  或  键，选择所需的音量设置（**OFF**（关），**LOW**（低），**MED**（中）或 **HIGH**（高））。
- 3 当屏幕上出现所需的选项时，按**功能设定键**。
- 4 按**停止 / 退出键**。

— 或 —



当设备处于拨打状态时，默认设置是最低音量。按了**保留 / 免提拨号键**后，便可调整扬声器的音量。可将音量关闭或选择一个音量级别。

按  或  键来调整音量级别。显示屏上显示出所选的设置。每按一次键，可将音量更改为下一个设置。新设置将一直保留，直到再次更改。按**保留 / 免提拨号键**来中断会话。

省墨模式

可使用此功能来节省墨粉。在将省墨模式设置为 **ON**（开），打印输出的颜色将稍微有点儿淡。



默认设置是 **OFF**（关）。

- 1 按**功能设定键**，然后按数字 **1, 4**。
- 2 按  或  键来选择 **ON**（开）（或 **OFF**（关））。
- 3 按**功能设定键**。
- 4 按**停止 / 退出键**。

省电

通过设置省电模式，可大大降低耗电量。如果将省电模式设置为 **ON**（开），在设备处于闲置状态时，设备便会自动进入省电模式。

在省电模式中，将无法使用传真检测功能和外部或外接电话的远程激活功能。在这种情况下，本设备将不显示日期和时间。

- 1 按**功能设定键**，然后按数字 **1, 5**。
- 2 按  或  键来选择 **ON**（开）（或 **OFF**（关））。
- 3 当屏幕上出现所需的选项时，按**功能设定键**。
- 4 按**停止 / 退出键**。



休眠模式

在本设备处于闲置状态时，可设置休眠模式，从而降低耗电量。在本设备进入休眠模式之前，可选择设备闲置的时间（从 00 到 99 分钟）。当本设备接收传真或计算机数据时，或复印时，定时器可自动复位。出厂设置为 0 分钟。

- 1 按**功能设定键**，然后按数字 **1, 6**。
- 2 用拨号盘来输入设备进入休眠模式前的闲置时间（从 00 到 99 分钟）。
- 3 按**功能设定键**。
- 4 按**停止 / 退出键**。

设置拨号模式（音频 / 脉冲）

本设备拨号模式的初始设置为 **TONE**（音频）模式。如果要使用 **PULSE**（脉冲）模式进行拨号，可根据以下步骤操作，将 **TONE**（音频）模式更改为 **PULSE**（脉冲）模式。

- 1 按**功能设定键**，然后按数字**1, 7**。屏幕将提示您选择 **PULSE**（脉冲）（或 **TONE**（音频））。
- 2 按  或  键来选择拨号模式。
- 3 屏幕上出现所需要的拨号模式时，按**功能设定键**。
- 4 按**停止 / 退出键**。

存储号码以便轻松拨号

可为本设备设置三种类型的轻松拨号：单拨号、速拨号以及用于多址发送的组拨号。即使停电，保存在内存中的号码也不会丢失。

存储单拨号码

您可以存储 8 个传真 / 电话号码，存储之后，只需按一次键便可快速拨叫。也可用这些号码来存储名称。当按下单拨键时，屏幕将显示所拨叫的名称或号码。（参见第 14 页上的单拨号。）



单拨号按键不是拨号盘按键。他们由 4 个按键组成（1 到 8 间的数字）。当要按 5-8 间的单拨号按键时，可按住**转换键**，然后再按相应的单拨号按键。

- 1 按**功能设定键**，然后按数字**2, 3, 1**。
- 2 按要存储号码的单拨号按键。屏幕将显示所选的位置。
- 3 输入号码（最多 20 个数字），然后按**功能设定键**。屏幕将提示您输入此号码的名称。
- 4 使用拨号盘来输入名称（最多 15 个字符）。（参见第 77 页上的输入文本。）—或—直接转到第 5 步，以存储没有名称的号码。
- 5 按**功能设定键**。返回第 2 步，以存储另一个单拨号号码—或—按**停止 / 退出键**。

当拨叫单拨号码时，屏幕上将显示已存储的名称，或如果没有存储名称，将显示已存储的号码。

存储速拨号码

可存储速拨号码，存储之后，只需按四次键便可快速拨叫。共有 100 个速拨号位置。（参见第 15 页上的速拨。）

1 按**功能设定键**，然后按数字 **2, 3, 2**。

屏幕将提示您输入一个位置。

2 使用拨号盘来输入一个两位数的位置（00-99），然后按**功能设定键**。屏幕上将显示出您输入的内容，然后提示您输入要存储的号码。

3 输入号码（最多 20 个数字），然后按**功能设定键**。

屏幕将提示您输入一个存储此号码的名称。

4 使用拨号盘来输入名称（最多 15 个字符）。（参见第 77 页上的输入文本。） - 或 - 直接转到第 5 步，以存储没有名称的号码。

5 按**功能设定键**。返回第 2 步，以存储另一个速拨号号码 - 或 - 按**停止 / 退出键**退出。

当拨叫一个速拨号码时，屏幕将显示已存储的名称，或如果没有存储名称，将显示已存储的号码。



更改单拨号和速拨号的号码

如果试图在已存储了号码的位置来存储单拨号或速拨号码，屏幕将显示出当前已存储在此位置上的名称，并提示您可以更改此名称或退出。

1 按 **1** 来更改已存储的号码，或按 **2** 退出菜单，没有任何更改。

2 输入一个新号码。

◆ 如果要删除此号码，则可等到光标处于数字的最左侧时，按**停止 / 退出键**。

◆ 如果要更改数字，用  或  键，将光标移至要更改的数字处，然后，输入新数字 - 或 - 按**停止 / 退出键**，删除光标处和右侧所有的字符。

3 请按照存储单拨号或速拨号码的方法进行操作。





可打印出一张包含所有已存储号码的列表。（参见第 27 页上的**使用报告键**。）

扫描调整

对比度

如果文档颜色非常浅或非常暗，则需要设置对比度。用 **LIGHT**（浅）来发送颜色浅的文档。而用 **DARK**（深）来发送颜色暗的文档。此设定是一项临时设定。



- 1 将文档面朝下插入到自动进稿器中。
- 2 按**功能设定**键，然后按数字**2, 2, 1**。
- 3 按  或  键来选择 **AUTO**（自动），**LIGHT**（浅），**DARK**（深）。
- 4 当屏幕上出现所需的选项时，按**功能设定**键。
- 5 如果已选择设置完毕，请按**2**，并转到第6步—或—如要选择其它设置，请按**1**。显示屏将返回到 **SETUP SEND**（设置发送）菜单。
- 6 输入一个传真号码，然后按**启动**键。

传真分辨率

如果自动进稿器中有文档，则可用**传真分辨率**键来临时更改设置。重复按**传真分辨率**键，直到 LCD 屏幕上出现所需的设置为止。

— 或 —

更改此默认设置。

- 1 按**功能设定**键，然后按数字**2, 2, 2**。
- 2 按  或  键来选择所需的分辨率，然后按**功能设定**键。
- 3 按**停止/退出**键。

STANDARD 适合绝大多数类型的文档。
(标准) :

FINE 适合于文字较小的打印，传输速度要比在标准分辨率下慢。
(精细) :

S.FINE 适合于小文字打印或艺术线条，但传输速度要比在精细分辨率下慢。
(超精细) :

PHOTO 用于文档有丰富的灰度阴影时，传输速度较慢。
(照片) :

拨号

单拨号

- 1 将文档面朝下插入到自动进稿器中。
- 2 按要呼叫的单拨号键。
- 3 按**启动**键。





如果要在未存储号码的位置上使用单拨号或速拨号按键，您将听到一声警告音，并且屏幕将显示出 NOT ASSIGNED（未分配）消息。显示屏将在 2 秒后返回正常状态。

速拨



- 1 将文档面朝下插入到自动进稿器中。
- 2 按检索 / 速拨键，然后按 # 键并输入一个两位数的速拨号号码。
- 3 按启动键。

检索

可检索已存储在单拨号和速拨号内存中的名称。（参见第 12 页上的 存储单拨号码以及第 13 页 存储速拨号码。）

- 1 将文档面朝下插入到自动进稿器中。
- 2 按检索 / 速拨键，然后输入想要检索名称的第一个字母。
- 3 按  或  键来检索按字母顺序显示的名称。
- 4 当屏幕上显示所要呼叫的名称时，按启动键。



您可以使用  或  键，按所有号码记录的数字顺序检索。在此种情况下，不用按第 2 步输入名称的第一个字母。

链式拨号

通过将号码分开并设置为单拨号以及速拨号号码，便可存储非常长的拨号序列。之后，当拨号时，便可包括两个或两个以上的单拨号和 / 或速拨号号码，其还可包括用拨号盘输入的手动拨号号码。可将这些号码任意组合来使用。一旦按了启动键，将会按已输入的顺序拨打这些组合号码。

例如：

可将“555”存储在单拨号 01 键上，将“7000”存储在单拨号 02 键上。如果依次按下单拨号 01 键、02 键以及启动键，便可以拨打“555 7000”。如要临时更改号码，则可以用拨号盘手动拨号来替换部分数字。因此，如果按下单拨号 01 键以及用拨号盘输入了 7001，便可拨打“555 7001”。

可将“555”存储在速拨号 # 01 键上，将“7000”存储在速拨号 # 02 键上。如果依次按下检索 / 速拨键，# 键，0 键，1 键，检索 / 速拨键，# 键，0 键，2 键以及启动键，便可以拨打“555 7000”。如果临时更改号码，则可以用拨号盘手动拨号来替换部分数字。因此，如果按下检索 / 速拨键，# 键，0 键，1 键以及用拨号盘输入了 7001，便可拨打“555 7001”。

使用访问密码则更方便。有时您在打电话时，可能要从几个长途电话中反复切换，电话费会由于时间和地点的不同而不同。为了有效降低话费，您可以存储访问密码或将长途电话号码存储为单拨号和速拨号码。

手动及自动传真重拨

如果手动发送传真时，对方占线，则可按**重拨 / 暂停键**和**启动键**，再次发送传真。要在任何时候重拨最后一次拨打的号码时，都可以按**重拨 / 暂停键**和**启动键**，以节省时间。

如果在自动发送传真时，对方占线，则本设备可以以三分钟为间隔重拨十次。

暂停

按**重拨 / 暂停键**，可将一个暂停符号插入到要拨打的数字之间。



当按了**重拨 / 暂停键**时，显示屏将显示出一个破折号“-”。通过存储一个暂停，便可获得 3.5 秒的延迟时间。

发送操作

自动传输

自动传输是发传真的方法中最简单的一种。

重要事项：切勿拿起话筒，或按**保留 / 免提拨号键**听拨号音。

- 1 将文档面朝下插入到自动进稿器中。
- 2 用单拨号、速拨号、检索或拨号盘来输入传真号。
- 3 按**启动键**。

手动传输

通过手动传输的方式是在发送传真前，您可以听到拨号音、铃声以及传直接收音。

- 1 将文档面朝下插入到自动进稿器中。
- 2 拿起话筒听拨号音，- 或 - 按**保留 / 免提拨号键**听拨号音。
- 3 输入所要拨打的传真号码。（可用单拨号、速拨号、检索或拨号盘来输入号码。）（参见第 14 页上的拨号。）
- 4 听到传真音后，按**启动键**。
- 5 放回话筒。

双向访问





本设备在接收或发送传真（从内存中）同时，也可将多达 50 条的信息扫描至传真的内存中。除了定时器和轮询外，还可为每个扫描的传真进行临时的设置。

在扫描传真的第一页时，如果显示屏上显示 **OUT OF MEMORY**（内存不足）的消息，则请按**停止 / 退出**键，以取消扫描。在扫描传真的其他页面时，如果显示屏上显示 **OUT OF MEMORY**（内存不足）的消息，您可以按**启动**键来传输已扫描到内存中的其它页面，或按**停止 / 退出**键，以取消操作。

- 1 将文档面朝下插入到自动进稿器中。
- 2 输入传真号码。
- 3 按**启动**键。本设备将开始扫描文档，同时，显示屏上也将显示传真的作业号（#XXX）以及可用内存大小。当设备开始拨号时，您可以立即为下一个传真重复第 1 到第 3 步的操作。

实时传输

当内存存满后，本设备无法继续在发送前将文件扫描进内存。但是可以打开 **REAL TIME TX**（实时发送）。然后将文件放入自动进稿器中，并输入传真号码。当线路空余时，本设备将开始拨号并发送传真。

- 1 将文档面朝下插入到自动进稿器中。
- 2 按**功能设定**键，然后按数字 **2, 2, 5**。
- 3 如果要更改默认设置，请按  或  键以选择 **ON**（开）（或 **OFF**（关））然后按**功能设定**键。转到第 6 步 - 或 - 如果仅进行下一个传真的传输，请按“或”键以选择 **NEXT FAX ONLY**（仅对于下一传真）。
- 4 按**功能设定**键。
- 5 如果仅对于下一传真，请按  或  键来选择 **ON**（开）（或 **OFF**（关）），然后按**功能设定**键。
- 6 如要选择其它设置，请按**1**。显示屏将返回到**SETUP SEND**（设置发送）菜单 - 或 - 如已完成了选项设置，并要转到第 7 步，则请按 **2**。
- 7 如果要将仅对于下一传真的实时传输设置为 **ON**（开），则请输入传真号码，然后按**启动**键。

接收模式设置

选择接收模式



本设备有四种不同的接收模式。通过重复按**接收模式**键，进行选择，直到屏幕显示出最适合您需要的模式。

您需要连接一台外接电话，以选择 FAX/TEL（传真 / 电话）模式或 MANUAL（手动传真）。

接收模式	用于
1. FAX ONLY （仅传真）	如果只想接收传真则请使用此功能（无电话呼叫）。应将本设备接到其专用线路上。本设备将自动地将所有呼叫当作传真呼叫。同时您将无法接收普通电话，但是如果连接了一部外接电话，则仍可以对外拨号拨打普通电话。（如果设备接到其专用的传真线路上，则推荐此设置。）
2. FAX/TEL （传真 / 电话）	如果想主要用来接收传真同时也偶尔接听电话，则请使用此功能。本设备将自动应答每个呼叫。如果呼叫为传真，则打印此传真。如果呼叫不是传真，它将发出 F/T 伪振铃（不同于电话公司的铃声）以通知您接听电话。如果选择了此设置，则需要设置振铃延迟和 F/T 伪振铃时间等功能（详见下页）。
3. TAD:ANSWER MACH. （外接应答设备）	只在使用了外接应答设备时选择此设置。您的电话应答设备将自动应答每个呼叫。一旦外接应答设备（TAD）进行了应答，则设备将等待传真音。如果检测到了传真音，则将打印出接收到的传真。 TAD 设置只能用于外接应答设备（TAD）。振铃延迟和 F/T 振铃时间对此模式无效。
4. MANUAL （手动传真）	如果想主要用来接听电话同时也偶尔接收传真，则请使用此功能。必须亲自回答所有的呼叫。如果听到传真音，请稍候直到设备自动接管此呼叫，然后挂上电话（参见第 20 页上的 传真检测 （默认设置为开））。

选择或变更接收模式

- 1 按**接收模式**键。屏幕上将显示您的当前选择。
- 2 再按一次，能看到下一个选择。设置好新的接收模式，两秒后屏幕返回显示日期和时间。

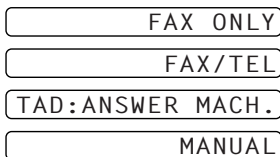

如果您是在进行另一项操作时改变接收模式，屏幕显示将返回那项操作。





当前接收模式

- FAX: FAX ONLY(传真)
- F/T: FAX/TEL(传真/电话)
- TAD: ANSWER MACH.(外接应答设备)
- MAN: MANUAL(手动传真)



设置振铃延迟

振铃延迟设置可决定在 FAX ONLY（传真）或 FAX/TEL（传真 / 电话）模式下设备响应前的响铃次数。（参见第 36 页上的 *从外接电话或分机电话上操作* 以及第 36 页上的 *仅用于传真 / 电话模式*。）

- 1 按**功能设定**键，然后按数字 **2, 1, 1**。
- 2 按  或  键，选择设备响应前的铃响次数 00-10。
- 3 当屏幕上出现所需的选项时，按**功能设定**键。
- 4 按**停止 / 退出**键。

设置 F/T（传真 / 电话）振铃时间（仅适用于传真 / 电话模式）

需要确定当呼叫呼入时，设备用其特定的 F/T 伪振铃通知您的时间。在初始化了电话公司的铃声之后，便发出此铃声。在所设定的振铃时间范围内（20, 30, 40 或 70 秒），只有传真设备以 F/T 伪振铃响应，而同一线路上的其它任何电话都没有铃响。但是，您可通过任何一台与传真同一线路上的外接电话进行应答（在一个分开的墙上的插槽）。（参见第 36 页上的 *从外接电话或分机电话上操作*。）

- 1 按**功能设定**键，然后按数字 **2, 1, 2**。
- 2 按  或  键来选择当有普通电话呼入时设备以响应方式通知您的时间，然后按**功能设定**键。
- 3 按**停止 / 退出**键。

现在，当有呼叫呼入并且设备处于 FAX/TEL（传真 / 电话）模式时，此线路上所有的电话将以所选择的振铃延迟次数来响铃。

如果有传真或普通电话呼入，可让设备来自动检测与响应。如果呼叫为传真，则打印此传真。如果是普通电话，则设备将以 F/T 伪振铃的方式通知您，并且振铃时间长短为所选择的 F/T 振铃时间。





即便在 F/T 伪振铃期间呼叫方挂断了电话，本设备仍以设置的时间继续 F/T 伪振铃。

传真检测（默认设置为开）

如果使用了此功能，则当响应一个传真呼叫和听呼叫声时，无需按**启动**。只需拿着话筒，等候几秒钟即可。当拿着分机电话话筒（与墙上的另一个插座相连）在传真机屏幕上看到 **RECEIVING**（接收中）的消息时或听到“唧唧”的声音时，放回话筒，设备将继续接收传真。选择 **ON**（开）则设备将自动接收传真呼叫，即便拿起了话筒。只有当你已经在本机上应答了来电，方可选择 **SEMI**（半自动），本机将接收此电话。选择 **OFF**（关）则意味着必须手动激活设备，通过按**启动**键，或者如果你不在本机旁边请按外接电话 / 分机电话上的 * 5 1。（必须先按**功能**键，然后按数字 2, 1, 4，将远程激活设置为 **ON**（开）以使用代码 * 5 1。）（参见第 36 页上的 *从外接电话或分机电话上操作*。）

如果传真检测未正常工作，则表明电话线路质量很差，请按外接电话或分机电话上的激活代码 * 5 1。

- 1 按**功能**键，然后按数字 2, 1, 3。
- 2 按  或  键来选择 **ON**（开），**SEMI**（半自动）或 **OFF**（关）然后按**功能**键。
- 3 按**停止 / 退出**键。



接收传真

打印缩小了的接收文档（自动缩小）

如果选择了 ON（开），设备将自动缩小接收的文档，它将接收到的文档调整到 A4 大小的页面上，而不管原始文档的大小。

1 按**功能设定键**，然后按数字**2, 1, 5**。屏幕上将显示

5.AUTO REDUCTION

2 按  或  来选择 ON（开）（或 OFF（关））。

3 当屏幕上出现所需的选项时，按**功能设定键**。

4 按**停止 / 退出键**。



如果接收到的传真被分成两页，请将其设置为 ON（开）。





■ 当使用了自动缩小功能时，将缩小接收的文档，并将其调整到一页上，这种缩小只限于原始文档长不超过 35 厘米。如果原始文档长于 35 厘米，则将无法缩小而仍旧超出，并将打印到第二页上。

■ 当使用了自动缩小功能，如接收到的文档较纸盒中的纸张小，则将不会缩小，并且接收到的文档大小将与原始文档大小一样。

设置打印浓度

如果打印输出太亮或太暗时，可调整打印浓度等级。新设置将一直保留，直到再次更改。

1 按**功能设定键**，然后按数字**2, 1, 7**。

2 按  或  键，选择所需的设置。每按一次键，打印浓度将调高或调低一级。

3 当屏幕上出现所需要的设置时，按**功能设定键**。

4 按**停止 / 退出键**。

接收到内存中

一旦在传直接收期间，多功能进纸器中的纸张用完，屏幕将显示“**CHECK PAPER**（请检查纸张）”的消息，这时，请装入纸张到多功能进纸器中。（参见兄弟快速设置指南）

如果此时内存接收已设置为 ON（开）…

将继续接收传真，并且剩余的页面将被存放到内存中，但这同可用内存有关。以后接入的传真也将被存入到内存中，直到内存满，而随后传入的传真将不能自动应答。要打印内存中所有的数据，装入纸张到纸盒中，然后按**启动键**。

如果此时内存接收已设置为 OFF（关）…

将继续接收传真，并且剩余的页面将被存放到内存中，但这同可用内存有关。而以后传入的传真将不被自动应答，直到将纸张装到纸盒中。要打印最近接收到的传真，装入纸张到纸盒中，然后按**启动键**。

1 按**功能设定键**，然后按数字**2**，**1**，**6**。

2 按  或  键来选择 ON（开）或 OFF（关），当屏幕上显示出所需的选项时按**功能设定键**。

3 按**停止 / 退出键**。

从内存中打印传真

如果将针对远程检索或传真转发的传真存储设置为 ON（开），则可在本地设备上从设备内存中打印传真。（参见第 41 页上的**设置传真存储**。）

1 按**功能设定键**，然后按数字**2**，**5**，**4**。

2 按**启动键**。

3 打印出所有存储在内存中的数据之后，按**停止 / 退出键**。

语音电话

可使用本设备拨打语音电话。您可用手动拨号、检索、单拨号或速拨号来拨打号码。当您使用自动拨号时，屏幕显示所存号码的名称，如果没有存储名称，则显示所存的号码。



也可使用链式拨号或暂停功能。
(参见第 15 页上的 链式拨号以及第 24 页上的 暂停。)



手动拨号

手动拨号只需简单地按电话号码中的数字即可。



- 1 拿起话筒 - 或 - 按保留 / 免提拨号键。
- 2 当听到拨号音时，使用拨号盘拨打数字。
- 3 如果按保留 / 免提拨号键拨号，当对方应答时拿起话筒。(扬声器只能单向工作，因此只有当您拿起话筒后对方才能听到你的声音。)
- 4 要挂断，放下话筒。

检索

可搜索已存储在单拨号和速拨号内存中的名称。(参见第 12 页上的 存储单拨号码 及第 1 章的 存储速拨号码。)

- 1 按检索 / 速拨键，然后输入要查找名称的第一个字母。
- 2 按  或  键来搜索内存。
- 3 当屏幕上显示所要呼叫的名称后。
按启动键，开始拨号。
- 4 如果按保留 / 免提拨号键拨号，当对方应答时拿起话筒。(扬声器只能单向工作，因此只有当您拿起话筒后对方才能听到你的声音。)
- 5 当呼叫结束后，挂起。



您也可以使用  或  键按所存号码纪录的数字顺序检索。在这种情况下，不用按第 1 步输入名称的第一个字母。

单拨号

- 1 拿起话筒 - 或 - 按保留 / 免提拨号键。
- 2 当听到拨号音时，按想要呼叫号码的单拨号键。要使用单拨号的 5-8，只要按住转换键再按相应的单拨号键。
- 3 如果按保留 / 免提拨号键拨号，当对方应答时拿起话筒。(扬声器只能单向工作，因此只有当您拿起话筒后对方才能听到你的声音。)
- 4 要挂断，放下话筒。



如果试图在未存储号码的位置上使用单拨号，您会听到一声警告音，并且屏幕将显示 **NOT ASSIGNED**（未分配）消息。LCD 显示屏将在 2 秒后返回正常状态。

速拨号

- 1 拿起话筒—或—按**保留 / 免提拨号**键。
- 2 当听到拨号音时，按**检索 / 速拨**键，然后按 **#** 键以及一个两位数的速拨号号码。（参见第 13 页上的 **存储速拨号码**。）
- 3 如果按**保留 / 免提拨号**键拨号，当对方应答时拿起话筒。（扬声器只能单向工作，因此只有当你拿起话筒后对方才能听到你的声音。）
- 4 要挂断，放下话筒。



如果你想发传真，按速拨键后按**启动**键，如果你拿起话筒，当听到接收传真的传真音后按**启动**键。

保留

- 1 按**保留 / 免提拨号**键可保留电话呼叫。
- 2 可放下电话话筒但并不中断此呼叫。
- 3 拿起本设备的电话话筒，以接通此保留的呼叫。拿起外接电话话筒则不能接通保留的呼叫。

暂停

按**重拨 / 暂停**键可在号码间插入一个 3.5 秒的停顿。如果您需要拨打国际电话，您可以按需要多次按**重拨 / 暂停**键以获得足够长的暂停。

免提拨号

- 1 可用拨号盘，单拨号，或速拨号以及按 **#** 键再加两位速拨号码来拨打电话。
- 2 正拨打的号码或已存储在单拨号或速拨号中的号码将显示在液晶显示屏上。
- 3 按**启动**键。
- 4 当从本机的扬声器中听到另一方的声音时，拿起话筒。



在拨打之后按**启动**键时便拨出了一个呼叫，您可从本机的扬声器中听到对方的声音，但对方不能听到您的声音，除非您拿起话筒。

如果在拿起话筒之前无意按了**保留 / 免提拨号**键，则呼叫将被切断。

音频 / 脉冲

如果您使用的是脉冲服务，但需要发送音频信号（如向电话银行发送数据），则请执行以下操作步骤。如果您使用的就是音频服务，则无需此功能来发送音频信号。

- 1 拿起话筒
- 2 按 # 键之后，任何拨打的数字将作为音频信号被发送出去。
- 3 当挂起电话之后，本设备便返回到脉冲拨叫服务状态。

传真 / 电话 (F/T) 模式

当电话与传真设备共用一条线路，并且传真设备处于 FAX/TEL（传真 / 电话）模式时，本设备可自动辨别拨入的呼叫是传真还是普通电话。（参见第 18 页上的 选择接收模式。）

保留 / 免提拨号键

如果当您正拿起外接电话话筒与另一方通话时按了保留 / 免提拨号键，便可从本设备的监控器扬声器中听到对方的声音，而对方却不能听到您的声音。

5 打印报告

传输报告和日志设置

有两种报告需要在功能菜单中初始化：传输验证报告和日志周期。要初始化，请：

按**功能设定键**，然后按数字**2, 4, 1**。

1. TRANSMISSION

— 或 —

按**功能设定键**，然后按数字**2, 4, 2**。

2. JOURNAL PERIOD



定义传输验证报告

可使用传输报告来对发送的传真进行确认。本报告列出了接收方的姓名或传真号码，如果发送成功还列出了发送时间以及日期。

当将此功能置为 **OFF**（关）时，如果在传输期间发生错误，则自动打印此报告。如果报告指明发生了错误，请再次发送此文档。如果报告指明应检查某些页面的可读性，则请再次发送这些页面。

典型地，如果将多份传真发往同一个目的地，可能需要明确地标明每份传真的传输信息。可选择 **OFF+IMAGE**（关 + 图像）或 **ON+IMAGE**（开 + 图像）以在报告上打印传真第一页中的一部分。

1 按**功能设定键**，然后按数字**2, 4, 1**。

2 按  或  键来选择 **OFF**（关）、**OFF+IMAGE**（关 + 图像），**ON**（开）以及 **ON+IMAGE**（开 + 图像）。





3 按**功能设定键**。

4 按**停止 / 退出键**。

设置日志周期

可以指定一个时间间隔（1、3、6、12、24 小时，2、4 或 7 天）来设置本设备打印报告的时间周期。如果将时间间隔设置为 **OFF**（关），则请执行以下操作步骤，然后便可按下一节所述步骤来打印此报告。

1 按**功能设定键**，然后按数字**2, 4, 2**。

2 按  或  键来选择所需设置，然后按**功能设定键**。如果选择了七天，则将提示您选择哪一天来开始为期七天的倒计时。按  或  键来选择所需设置，然后按**功能设定键**。

3 以 24 小时制（例如，对于 7:45 PM，则输入 19:45）输入开始打印的时间，然后按**功能设定键**。

4 按**停止 / 退出键**。

使用报告键

以下列出了五个有效的选项。

1.HELP

列出基本的操作步骤及功能。

2.QUICK-DIAL

按数字顺序，列出了存储在单拨号或速拨号中的名称和号码。

3.JOURNAL

列出了最近 200 条拨入和拨出的传真信息。TX 表示发送，RX 表示接收。

4.XMIT VERIFY



打印最近传输的传输验证报告。

5.SYSTEM SETUP

列出了 **GENERAL SETUP** (常规设置)、**SETUP RECEIVE** (设置接收)、**SETUP SEND** (设置发送)、**REPORT SETTING** (报告设置)、**REMOTE FAX OPT** (远程传真选项) 以及 **MISCELLANEOUS** (其它) 设置。

要打印报告

1 按报告键。

2 按  或  键来选择需要的报告，然后按功能设定键。
- 或 -

输入要打印的报告编号。例如，按 **1** 将打印出帮助列表。

高级操作

电子传真封面

可将传真封面发送到接收方的传真设备中。如果使用此功能进行呼叫，则发送的传真封面将包括存储在单拨号或速拨号内存中的名称。

传真封面标记出了您的本机标志 ID，并标记出了所发送的页码。如果将 **COVERPG SETUP**（传真封面设置）设置为 **ON**（开）（按**功能设定键**，然后按数字 **2, 2, 7**），则传真封面上的页码将会留空。

可在传真封面上选择包含注释信息，或者如果不想包含注释信息，则可选择 **1.NOTE OFF**（注释关）。（参见第 77 页上的 输入文本。）

同时还可输入至多两条自定义信息，每条自定义信息最多可达 27 个字符。（参见第 29 页上的 编制自己的注释。）

1.NOTE OFF

2.PLEASE CALL





3.URGENT

4.CONFIDENTIAL

仅用于下一个传真的封面

确信已设置了本机标志 ID。（参见第 9 页上的 设置本机标志 ID。）如果没有本机标志 ID，则此功能无效。





可将本设备设置为发送一个由特定文档组成的传真封面。此传真封面将包括文档的页码。

- 1 将文档面朝下插入到自动进稿器中。
- 2 按**功能设定键**，然后按数字 **2, 2, 7**。
- 3 当屏幕上出现 **NEXT FAX ONLY**（仅下一传真）时，按**功能设定键**。
- 4 按  或  键来选择 **ON**（开）（或 **OFF**（关）），然后按**功能设定键**。
- 5 按  或  键来查看注释选项。
- 6 当屏幕上出现所需的选项时，按**功能设定键**。
- 7 输入表明所发送传真页码的两位数字。（例如，输入 00 表示页码留空。）如果输入错误，可按  键来删除并重新输入页码。
- 8 按**功能设定键**。屏幕提示您继续下一步操作。
- 9 如要选择其它设置，请按 **1**。显示屏将返回到 **SETUP SEND**（设置发送）菜单—或—如已完成选项设置，并要转到第 10 步，则请按 **2**。
- 10 输入传真号码，然后按**启动键**。

总是发送传真封面



确信已设置了本机标志 ID。（参见第 9 页上的 *设置本机标志 ID*。）如果没有本机标志 ID，则此功能无效。

可将本设备设置为只要发送传真便发送传真封面。当使用此设置时，传真上没有页码。



- 1 按 **功能设定键**，然后按数字 **2, 2, 7**。
- 2 按  或  键来选择 **ON**（开）（或 **OFF**（关））。
- 3 当屏幕显示 **COVERPAGE**（传真封面）：**ON** 时，按 **功能设定键**。（如果设置为 **ON**（开），则发送传真时便发送传真封面。）
- 4 如果设置为 **ON**（开），屏幕上将显示传真封面注释选项。可按  或  键来查看注释选项。
- 5 当屏幕上出现所需的选项时，按 **功能设定键**。屏幕提示您继续下一步操作。
- 6 如果选择其它设置，请按 **1**。显示屏将返回到 **SETUP SEND**（设置发送）菜单—或—如已完成选项设置，则请按 **2**。

使用已打印的传真封面

如果希望使用打印出的传真页以便可以在上面添加手写的內容，则可打印样页并附加到传真上。

- 1 按 **功能设定键**，然后按数字 **2, 2, 7**。
- 2 按  或  键来选择 **PRINT SAMPLE**（打印样例），当屏幕上显示出所需的选项时按 **功能设定键**。
- 3 按 **启动键**。设备将打印出一份传真封面的复本。
- 4 按 **停止 / 退出按钮**。



编制自己的注释

- 1 按 **功能设定键**，然后按数字 **2, 2, 8**。屏幕上将显示：**COVERPAGE NOTE**（传真封面注释）。
- 2 按  或  键选择 5 或 6，以自定义注释，然后按 **功能设定键**。
- 3 使用拨号盘输入自定义注释。（参见第 77 页上的 *输入文本*。）
- 4 按 **功能设定键**。屏幕提示您继续下一步操作。
- 5 如果选择其它设置，请按 **1**。显示屏将返回到 **SETUP SEND**（设置发送）菜单—或—按 **2** 退出。

国际模式

有时候，当发送一个国际传真时，可能会出现许多问题。国际模式可避免这些问题而使设备工作正常。

使用此功能发送了一份传真后，将自动关闭此功能。

- 1 将文档面朝下插入到自动进稿器中。
- 2 按**功能设定键**，然后按数字**2, 2, 9**。
- 3 按  或  键来选择 **ON (开)** (或 **OFF (关)**)，当屏幕上显示出所需的选项时按**功能设定键**。
- 4 如要选择其它设置，请按**1**。显示屏将返回到 **SETUP SEND** (设置发送) 菜单—或—如已完成选项设置，并要转到第5步，则请按**2**。屏幕提示您继续下一步操作。
- 5 输入传真号码，然后按**启动键**。



延时发送 (定时器)

可使用此功能在 24 小时之内发送传真。

- 1 将文档面朝下插入到自动进稿器中。
- 2 按**功能设定键**，然后按数字**2, 2, 3**。
- 3 以 24 小时制 (例如，对于 7:45 PM，则输入 19:45) 输入期望发送传真的时间，然后按**功能设定键**。
- 4 按**1** 选择 **DOC** (文档)—或—按**2** 选择 **MEMORY** (内存)。如果选择了**1.DOC** (文档)，则本设备将直到预置时间之后才开始扫描文档。文档必须留在自动进稿器中。
- 5 如要选择其它设置，请按**1**。显示屏将返回到 **SETUP SEND** (设置发送) 菜单—或—如已完成选项设置，并要转到第6步，则请按**2**，屏幕提示您输入传真号码。
- 6 输入传真号，然后按**启动键**。设备将等待您输入发送传真的时间。

延时批量发送

在发送延时传真之前，本设备可通过将所有文档按目的地和预定时间存储于内存之中以有效地节约时间。如果将 **Batch Transmission** (批量发送) 设置为 **ON (开)**，则所有同一时间同一传真号码的延时传真将按预定的时间一起发送。

- 1 按**功能设定键**，然后按数字**2, 2, 4**。
- 2 按  或  键来选择 **ON (开)** (或 **OFF (关)**)，然后按**功能设定键**。
- 3 按**停止 / 退出键**。

多址发送

多址发送将自动地将相同的传真发送到多个传真号码上。使用**功能设定**键，可一次向最多 8 个单拨号位置、最多 100 个速拨号位置以及最多 50 个手动拨叫的号码（如果未使用任何组位置、访问密码或信用卡号码，则最多可为 158 个位置）发送同一份传真。但是，根据内存中作业类型和可用于多址发送的位置数的不同，可用内存也不会相同。如果多址发送数量大于最大可用位置，则将不能够使用双向访问和定时器来设置传真发送。

多址发送的最简单方式是首先将使用频繁的单拨号和速拨号号码放到一个组中——应尽可能地用一个单拨键或一个速拨号来代表组拨号。（记住，最多可有六个组，同一速拨号可被一个以上的组包括）。然后，在每个位置按**功能设定**键，可在同一个多址发送中包括单拨号、速拨号、组拨号和手动拨号（使用拨号盘）。可使用**检索 / 速拨**键来快速选择号码。

在多址发送结束之后，将自动打印一分多址发送报告，以便可以查看多址发送结果。

- 1 将文档面朝下插入到自动进稿器中。
- 2 用单拨号、速拨号、检索、组拨号或拨号盘来输入号码。
例如：组拨号
- 3 按**功能设定**键。将提示您输入下一个号码。
- 4 输入下一个号码。
例如：速拨号号码
- 5 按**功能设定**键。
- 6 输入下一个传真号码。
例如：使用拨号盘输入手动拨号号码。
- 7 按**启动**键。

设备将读取文档到内存中，并开始向已输入的所有号码发送此传真文档。



- 要停止多址发送，可按**停止 / 退出**键。屏幕上询问是否中止正在发送的传真。
- 可像平常一样输入长的拨号序号，但请注意每个键将被当作一个位置，因此您可拨号的位置便会减少。
- 当多址发送时如果线路繁忙或因其它原因拨叫未通，则本设备将自动重拨未拨通的号码。
- 如果内存满了时，可按**停止 / 退出**键中止传真作业，或按**启动**键来发送内存（如果扫描了多张页面）中的部分作业。

设置多址发送组拨号

组使得您只需按一次单拨键和启动键或五个键（检索 / 速拨、#、两位数位置和启动键）便可将同一份传真发送到多个传真号码上。您可在单拨键或速拨号中存储最多六个组，然后按一次单拨键或检索 / 速拨、#、两位数位置（和启动键）进行多址发送。首先，需要将传真号码存储为单拨号或速拨号号码。然后，再将它们存入到一个组中。每个组使用一个单拨号或速拨号按键。最后，可至多使用 6 个组，或将多达 107 个号码存放到一个大组中。（参见第 12 页上的 存储单拨号码以及参见第 13 页上的 存储速拨号码。）

1 按**功能设定**键，然后按数字**2**，**3**，**3**。



2 将组存储为一个速拨号码。
按**检索 / 速拨**键，然后输入您希望存储组号的两位数位置，然后按**功能设定**。

SPEED DIAL? #

（例如，按**检索 / 速拨**键，**07**。）

— 或 —

将组存储为一个单拨号键。

按一次您希望存储组号的单拨号键，然后按**功能设定**键。

（例如，按单拨键**2**。）

3 使用拨号盘输入组号，然后按**功能设定**键。

（例如，要输入组**1**则按**1**。）

4 要将单拨号或速拨号号码放入组中，请输入其号码。例如，对单拨号键**5**，请按单拨号键**5**。对于速拨号位置**09**，请按**检索 / 速拨**键，然后按拨号盘上的**0**，**9**。LCD 屏幕上将显示出 *05, # 09。

G01:*05#09_

5 按**功能设定**键。屏幕将提示您输入一个名称。

6 使用拨号盘输入组的名称（例如，NEW CLIENTS），然后按**功能设定**键。（参见第 77 页上的 输入文本。）

7 按**停止 / 退出**键。



可打印出一张包含所有单拨号号码和速拨号号码的列表。组号码列标记“**GROUP**（组）”。（参见第 26 页上的 打印报告。）



当扫描文档时中止作业

可在将文档扫描至内存中时通过按**停止 / 退出**键来中止作业。再次按**停止 / 退出**键将排出此文档。

检查和中止内存中的预定作业

可检查或中止内存中等待处理的作业。

如果设备空闲，请

- 1 按**功能设定**键，然后按数字**2, 6**。
LCD 屏幕上显示所有等待处理的作业。如果没有待处理的作业，则将显示 **NO JOB WAITING**（无未处理作业）的消息。
- 2 如果有多个待处理的作业，可使用  或  键来选择要中止的作业。当屏幕上出现所需的选项时，按**功能设定**键 - 或 - 如果只有一个待处理作业时，转到第 3 步。
- 3 按 **1** 则中止此作业 - 或 - 按 **2** 维持其状态并退出。
如果还要中止其它作业，返回到第 2 步。
- 4 按**停止 / 退出**键。



■ 可通过上述第 1 步和第 2 步，检查内存中是否有残留的作业。

内存安全保护

本功能可防止未经授权访问本设备。当打开内存安全保护时，可禁用大多数功能。当打开内存安全保护时，只可适用下列功能：



- 将传真接收到内存中 [可接收数量的多少取决于剩余内存容量的大小]。
- 预定延时发送 *
- 轮询 *
- 传真转发 *
- 远程检索

* 如果在打开内存安全保护之前便已设置。

使用内存安全保护

将内存安全保护设置 ON（开）或 OFF（关）时需要口令。

首次设置内存安全保护

- 1 按**功能设定**键，然后按数字**2, 0, 1**。
- 2 输入一个 4 位数的口令。
- 3 按**功能设定**键。
屏幕将提示您再次输入此口令。
- 4 重新输入此口令，然后按**功能设定**键。
- 5 按  或  键来选择 **SET SECURITY**（设置安全保护）。
- 6 按**功能设定**键。
屏幕将提示您输入口令。

NEW PASSWD:XXXX

VERIFY:XXXX

PASSWORD:XXXX

7 按**功能设定**键之后，输入一个4位数的口令。

此口令必须与存储的口令完全一致。

屏幕上将显示 **ACCEPTED**（已接受）的消息约2秒钟，表明 **SECURE MODE**（安全模式）- 内存安全保护已被设置为 **ON**（开）。



如果在第7步中输入的口令不正确，屏幕上将显示出 **WRONG PASSWORD**（口令错误）的消息。2秒钟之后，将返回到正常状态（显示出日期和时间）。必须从第5步开始，重新设置内存安全保护。

更改内存安全保护口令

1 按**功能设定**键，然后按数字**2, 0, 1**。

2 按  或  键来选择 **SET PASSWORD**（设置口令）。

3 按**功能设定**键。

屏幕将提示您输入原来的口令。

OLD PASSWD:XXXX

4 输入当前口令。

5 按**功能设定**键。

NEW PASSWD:XXXX

6 输入一个4位数的新口令。

7 按**功能设定**键。

屏幕将提示您再次输入此新口令。

VERIFY:XXXX

8 重新输入此新口令，然后按**功能设定**键。

9 按**停止 / 退出**键。

打开内存安全保护

1 按**功能设定**键，然后按数字**2, 0, 1**。

2 按  或  键来选择 **SET SECURITY**（设置安全保护）。

3 按**功能设定**键。

屏幕将提示您输入口令。

PASSWORD:XXXX

4 按**功能设定**键之后，输入一个4位数的口令。

此口令必须与存储的口令完全一致。

屏幕上将显示 **ACCEPTED**（已接受）的消息约2秒钟，表明 **SECURE MODE**（安全模式）- 内存安全保护已被设置为 **ON**（开）。



如果在第4步中输入的口令不正确，屏幕上将显示出 **WRONG PASSWORD**（口令错误）的消息。2秒之后，将返回到正常状态（显示出日期和时间）。必须从第1步开始，重新设置内存安全保护。

关闭内存安全保护

1 当已打开了内存安全保护时，按**功能设定**键。

PASSWORD:XXXX

2 输入一个 4 位数的口令，然后按**功能设定**键。

屏幕上将显示出 **ACCEPTED**（已接受）的消息，约 2 秒钟之后，便返回到正常状态。已关闭了内存安全保护。然后将打印出所有存储在内存中的数据。



如果在第 2 步中输入的口令不正确，屏幕上将显示出 **WRONG PASSWORD**（口令错误）的消息。2 秒钟之后，屏幕将返回到 **SECURE MODE**（安全模式）状态。必须从第 1 步开始，重新关闭内存安全保护。

如果忘记了此内存安全保护口令，请与兄弟经销商联系或拨打保修书上的号码进行咨询。

从外接电话或分机电话上操作

外接电话是指本多功能一体机的电话（或者是插入本机的 EXT 插槽中的电话，或者是插入到与墙上的电话插槽相连的电话插槽中的电话）。

分机电话是本多功能一体机具有同一个电话号码的另一个电话，但插入到了不同的电话插槽中。例如，本多功能一体机可连接到您书房中电话线路上，您也可在厨房有同一线路的另一个电话（并且电话号码也相同）。如果电话铃响时您正在厨房煮咖啡，此功能允许您在厨房就可接听电话，并且如果此呼叫是传真，则可将此呼叫转到多功能一体机上以接收此传真。

如果通过外接电话或分机电话来答复一个传真呼叫，则您可通过激活代码，将此传真转到多功能一体机上。当按了激活代码 * 51 后，多功能一体机将开始接收传真。另外，如果已将 FAX DETECT（传真检测）设置为 ON（开），则无需按激活代码 * 51，只需拿着话筒，等待几秒钟即可。（参见第 20 页上的 传真检测（默认设置为开）。）

如果多功能一体机以语音电话应答并以 F/T 伪振铃通知您，则可在分机电话上按取消激活代码 # 51 来接听此电话。激活代码仅可在 FAX/TEL（传真 / 电话）模式时才能使用。（必须按功能设定键，然后按数字 2, 1, 4，将远程激活设置为 ON（开），才能使用激活代码 * 51 或 # 51。）

如果您接听了一个呼叫，但在另一端没人应答，因此您便可假设正在接收一个传真。在分机电话上，按 * 51，并等待直到听到传真接收音（唧唧）后，挂上电话。而在外接电话上，按 * 51 然后等待，应一直等待到电话断开了（屏幕上将显示 RECEIVING（接收中）的消息），然后可挂上电话。（对方还必须按启动键来发送传真。）



当正在接收传真时，如果无意拿起了分机电话，则将可能导致发送中断，或接收到的传真只有一部分。

对方也能够使用此远程激活代码。当使用了一个外接应答设备，外出留言（OGM）还可使用语句“要发送传真，按 * 51”来终止。（参见第 6 页上的 外接应答设备的外出留言（OGM）。）

仅用于传真 / 电话模式

当设备处于 FAX/TEL（传真 / 电话）模式时，如果呼入的呼叫为普通电话，则设备将在 F/T 振铃时间内以 F/T 伪振铃方式通知您。如果您就在设备旁，可拿起话筒进行通话。

而如果您在分机电话旁，则需要 F/T 振铃时间和 F/T 伪振铃期间内拿起话筒并按代码 # 51 来通话。如果另一端无人应答，或对方告诉您要给您发送一个传真，可通过按 * 51 将呼叫切换到多功能设备上。



打开远程激活或更改远程代码

远程代码可能会与某些电话系统不兼容。预置的激活代码为 * 5 1。预置的取消激活代码为 # 5 1。



当访问远程外接应答设备时如果电话断线，可将激活代码从 * 5 1 更改为 # # #，将取消激活代码从 # 5 1 更改为 111。激活代码、取消激活代码及远程访问密码不能为同一个号码。

打开远程激活和更改远程代码

- 1 按**功能设定键**，然后按数字**2, 1, 4**。
- 2 按  或  键来选择 **ON**（开）（或 **OFF**（关）），当屏幕上显示出所需的选项时按**功能设定键**。
- 3 如果需要，输入一个新的远程激活代码，然后按**功能设定键**。
- 4 如果需要，输入一个新的远程取消激活代码，然后按**功能设定键**。
- 5 按**停止 / 退出键**。

8 轮询



轮询是指从其它设备接收传真的过程。您可使用本设备来“轮询”其它设备，或允许某人轮询您的设备。

轮询中的各方都需要将其设备设置为提供轮询。当某人轮询其它设备以接收传真时，则其将发出呼叫，如果您的设备轮询某个传真设备以接收传真，则您的设备将发出呼叫。（参见第40页上的轮询发送。）





某些设备不支持轮询功能。

轮询接收

轮询接收是指呼叫另一方传真设备以接收传真文档。

设置轮询接收（标准）

- 1 按**功能设定键**，然后按数字**2, 1, 8**。
- 2 按  或  键来选择 **STANDARD**（标准），然后按**功能设定键**。
- 3 输入要轮询的传真号，然后按**启动键**。
屏幕上将显示 **DIALING #XXX**（正拨叫 #XXX）的消息。



ENTER FAX NO.

安全轮询

当传真设备设置了轮询时，安全轮询可保护您及其他人的传真文档不至于落于非相关人员手中。安全轮询必须在兄弟传真设备之间才有效。任何轮询接收的传真必须输入一个四位数的轮询安全密码。

设置有安全密码的轮询接收



应确保您及对方使用了同样的安全密码。

- 1 按**功能设定键**，然后按数字**2, 1, 8**。
- 2 按  或  键来选择 **SECURE**（安全），然后按**功能设定键**。
- 3 输入一个四位数的安全密码。
此密码必须与已存储的轮询密码完全一致。
- 4 按**功能设定键**。
- 5 输入所要轮询的传真号码。
- 6 按**启动键**。

ENTER FAX NO.

设置延时轮询接收

可设置传真设备在一段时间之后才开始轮询接收传真。

- 1 按**功能设定键**，然后按数字**2, 1, 8**。
- 2 按  或  键来选择 **TIMER**（定时器），然后按**功能设定键**。
- 3 屏幕上将提示您输入要开始轮询的时间。
- 4 输入要开始轮询的时间（24 小时制）。
例如，对 9:45PM，则输入 21:45。
- 5 按**功能设定键**，屏幕上将提示您输入要开始轮询的传真号码。
- 6 输入传真号，然后按**启动键**。
设备将在所输入的时间开始轮询呼叫。



ENTER FAX NO.



只能够设置一个延时轮询。

连续轮询



本设备可一次从多个传真设备连续接收传真文档。可通过在下面的第 4 步中指定多个目的地来实现连续轮询。连续轮询之后，将打印出一份连续轮询报告。

- 1 按**功能设定键**，然后按数字**2, 1, 8**。
- 2 按  或  键来选择 **STANDARD**（标准），**SECURE**（安全）或 **TIMER**（定时器），当屏幕上显示出所需的选项时按**功能设定键**。
- 3 如果选择了 **STANDARD**（标准），则转到第 4 步。
 - 如果选择了 **SECURE**（安全），请输入一个四位数密码，然后按**功能设定键**，再转到第 4 步。
 - 如果选择了 **TIMER**（定时器），输入要开始轮询的时间（24 小时制），然后按**功能设定键**，再转到第 4 步。
- 4 通过使用单拨号、速拨号、检索、组（参见第 32 页上的**设置多址发送组拨号**）或拨号盘，指定要轮询的目的传真设备。必须在每个位置间按**功能设定键**。
- 5 按**启动键**。
传真设备将依次轮询每个号码或组号码。

轮询发送

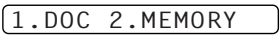

设置轮询发送（标准）

轮询发送是指设置传真设备为等待其它传真设备从本传真设备上接收传真文档。

- 1 将文档面朝下插入到自动进稿器中。
- 2 按**功能设定**键，然后按数字**2**，**2**，**6**。
- 3 按  或  键来选择 **STANDARD**（标准），然后按**功能设定**键。屏幕上显示出：
- 4 如果在此时要用设备来扫描已打印的文档以备轮询，则请按**1**来选择 **DOC**（文档）—或—按**2**来选择 **MEMORY**（内存）。
- 5 如果选择其它设置，请按**1**。显示屏将返回到 **SETUP SEND**（设置发送）菜单—或—如已完成选项设置，则请按**2**，转到第6步。
- 6 按**启动**键。

设置有安全密码的轮询发送

当选择了 **POLLING:SECURE**（轮询：安全）时，则任何人要轮询本传真设备时必须输入轮询安全密码。



- 1 将文档面朝下插入到自动进稿器中。
- 2 按**功能设定**键，然后按数字**2**，**2**，**6**。
- 3 按  或  键来选择 **SECURE**（安全），然后按**功能设定**键。
- 4 输入一个四位数的口令，然后按**功能设定**键。 屏幕上显示出
- 5 如果在此时要用设备来扫描已打印的文档以备轮询，则请按**1**来选择 **DOC**（文档）—或—按**2**来选择 **MEMORY**（内存）。
- 6 如果选择其它设置，请按**1**。显示屏将返回到 **SETUP SEND**（设置发送）菜单—或—如已完成选项设置，则请按**2**，转到第7步。
- 7 按**启动**键，然后等待其它设备轮询此传真。



安全轮询必须在兄弟传真设备之间才有效。

设置传真存储

如果将传真存储设置为 **ON** (开), 便可使用传真转发或远程检索功能从其它位置检索传真。屏幕上会显示内存中是否存在有传真。

- 1 按功能设定键, 然后按数字 **2, 5, 2**。
- 2 按  或  键来选择 **ON** (开) (或 **OFF** (关)), 当屏幕上显示出所需的选项时按功能设定键。
- 3 按停止 / 退出键。



当将传真存储设置为 **OFF** (关) 时, 如果内存中有传真, 则屏幕将提示您删除内存中的传真。

如果按 **1**, 则将删除内存中的所有传真数据, 并且将传真存储设置为 **OFF** (关)。如果内存中的传真数据还从未打印输出, 则将先打印输出, 然后再删除。如果按 **2**, 则将不能删除内存中的所有传真数据, 并且将传真存储设置为 **ON** (开)。

备份打印

如果将 **FAX STORAGE** (传真存储) 设置为 **ON** (开), 则当传真接收到内存中时, 传真设备会自动打印出接收到的传真。这是一个安全功能, 它可使您即便在电源关闭了的情况下也不至于丢失任何传真。



传真转发



当将传真存储设置为 **OFF** (关) 时, 则不可使用传真转发功能。

设定传真转发号码

当 **FAX FWD** (传真转发) 和 **FAX STORAGE** (传真存储) 都设置为 **ON** (开) 时, 本传真设备可将接收到的传真存到内存中, 然后拨打已设定好的电话号码, 将接收到的传真转发出去。可远程更改传真转发号码。(参见第 44 页上的 [更改传真转发号码](#))

- 1 按功能设定键, 然后按数字 **2, 5, 1**。
- 2 按  或  键来选择 **ON** (开) (或 **OFF** (关)), 然后按功能设定键。
屏幕将提示您输入本传真设备要转发的传真号码。
- 3 输入转发号码 (至多 20 个数字), 然后按功能设定键。
- 4 按停止 / 退出键。



也可从远程位置拨入本传真设备来设置此功能, 或更改转发的传真号码。

更改远程访问密码

当传真设备挂起您的呼叫时输入远程访问密码，便可从远程访问本传真设备。访问密码已被预置为 159 *，但可更改此密码。

- 1 按**功能设定键**，然后按数字**2**、**5**、**3**。
- 2 输入一个三位数的数字号码（从 000 到 999），然后按**功能设定键**。
不可更改符号 *。不要使用与远程激活代码或取消激活代码相同的数字。
- 3 按**停止 / 退出键**。

远程检索

使用远程访问密码

要在本地接收传真，必须使用双音频电话从传真设备上进行呼叫。为了方便起见，可从一个双音频电话上检索传真到传真设备上。例如，如果您正在某一个宾馆，但此宾馆没有传真设备，则您可在此宾馆前台输入传真设备的电话号码进行检索传真。

- 1 从一个双音频电话上拨打传真号码。
- 2 当传真设备响应并发出嘟嘟声时，立即输入您的远程访问密码（出厂时默认设置为 159 *）。
- 3 传真设备将发出接收传真的各种信号：
 - 1 长声 - 有传真
 - 无声音 - 没有传真
- 4 传真设备发出两短声来提示您输入一个命令。如果过了 30 秒才输入命令，则传真设备便会挂断。如果输入了一个无效的命令，传真设备将发出三声警告。
- 5 当操作完成后，按**9 0**以退出。
- 6 挂断。

远程命令

通过使用以下的命令，可进行远程访问。当您呼叫了传真设备，并输入了远程访问密码（出厂设置为 1 5 9 *）时，系统将用两短声来提醒您输入一个远程控制命令。

更改传真转发设置

按 **9 5**

要关闭传真转发 — 按 **1**。

要打开传真转发 — 按 **2**。

要设定传真转发号码 — 按 **4**。设备将自动打开传真转发。

要打开传真存储 — 按 **6**。

要关闭传真存储 — 按 **7**。（如果内存中没有任何传真，或已使用远程控制命令 **9 6 3** 清除了内存中的所有传真，此设置才可能有效。）

检索或删除传真

按 **9 6**

检索所有传真 — 按 **2**，然后输入远程传真设备号码，再按 **# #**。铃响之后，挂起并等待。

删除内存中的所有传真 — 按 **3**。如果内存中的传真数据还从未打印输出，则先将打印输出，然后再删除。

检查接收状态

按 **9 7**

然后按 **1**。

1 长声 — 接收传真。

3 短声 — 没有传真。

更改接收模式

按 **9 8**

TAD（外接应答设备模式） — 按 **1**。

FAX/TEL（传真 / 电话） — 按 **2**。

FAX（传真） — 按 **3**。

退出远程操作

按 **9 0**。

检索传真

- 1 拨打传真设备号码。
- 2 当听到嘟的声音时，立即输入您的远程访问密码（出厂时默认设置为 1 5 9 *）。
- 3 一旦听到两短声，便使用拨号盘按 9 6 2。
- 4 使用拨号盘，输入要接收转发传真的远程传真设备的传真号码（至多 20 个数字），然后按 # #。



不得使用 * 和 # 作为拨叫号码。但是，如果要存储一个暂停，可按 # 键。

- 5 铃响之后，挂起并等待。
传真设备将呼叫远程传真设备，并发送已存储的文档。远程传真设备则打印出您发送的传真。

更改传真转发号码

可使用双音频从远程电话 / 传真设备上更改传真转发号码的默认设置。

- 1 拨打传真设备号码。
- 2 当听到嘟的声音时，立即输入您的远程访问密码（出厂时默认设置为 1 5 9 *）。
- 3 一旦听到两短声，便使用拨号盘按 9 5 4。
- 4 输入要接收传真的远程传真设备新的电话号码，然后按 # #。



不得使用 * 和 # 作为拨叫号码，但是，如果要存储一个暂停，可按 # 键。

- 5 铃响之后，挂起。

复印的基本操作

将本设备用作复印机

可将本设备当作复印设备使用，一次最多可复印 99 份。



当正在复印时，不要抽出纸张。要取消复印，可按**停止 / 退出**键。再次按**停止 / 退出**键，便可退出原文档。

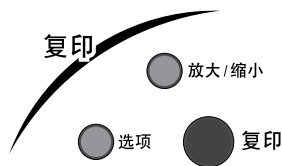

从纸张的边缘起约 4 毫米处开始后的区域即为本设备的可扫描区域。

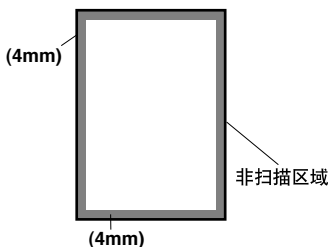

单张复印

- 1 将文档面朝下插入到自动进稿器中。
- 2 按**复印**键。



要停止复印，可按**停止 / 退出**键。再次按**停止 / 退出**键，将退出原文档。

多份复印

- 1 将文档面朝下插入到自动进稿器中。
- 2 用拨号盘输入要复印的份数。
例如，要复印 38 份，则依次按 **3**，**8**。
- 3 按**复印**键。



要对复印件分类，可使用**选项**键。

内存不足消息

当复印时内存已满，则屏幕上将显示出：

OUT OF MEMORY

如果正扫描要复印文档的第一页，请按**停止 / 退出**键，然后重新开始一个单张复印。如果正扫描其它页面，则可按**复印**键来复印已扫描的页面—或—按**停止 / 退出**键以取消扫描。在继续复印之前，可能需要删除一些内存中的传真文档，以释放一些内存。



要获得更多的内存，可关闭 FAX STORAGE（传真存储）—或—打印出内存中的传真。（参见第 41 页上的 **设置传真存储**。）

临时复印设置

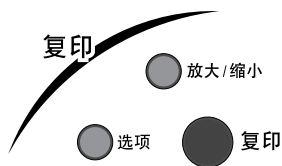

通过**放大 / 缩小**以及**选项**键，可快速地放大或缩小复印件，或提高复印质量。这些设置都是临时性的，当复印完毕后，设备便会返回到其默认设置。









使用多份复印设置进行复印

可通过使用不同的设置组合来获得最佳的复印效果。在使用**放大 / 缩小**或**选项**键完成设置后，LCD 上将显示：



- 如果选择其它设置，请按  或  键。
—或—
如果要结束所选的设置，请按**复印**键。

放大或缩小复印（临时设置）

- 1 将文档面朝下插入到自动进稿器中。
- 2 用拨号盘输入要复印的份数—或—保留默认值（01）。
- 3 按**放大 / 缩小**键。
- 4 按  或  键来选择放大或缩小比率。
按  键缩小至原尺寸的 **71%** 或 **50%**。
—或—
按  键放大至 **141%**，**150%**，**200%**。
—或—
可按  或  键来选择 **MANUAL**（手动），并使用拨号盘输入放大或缩小的比率，所输入比率必须在 50% 到 200% 之间。例如，依次按 **5**，**3**，输入缩小比率 53%。

5 按功能设定键。

6 按复印键—或一按  或  键进行其它设置。



特定的复印选项（2合1或4合1）不能用放大/缩小键来设置。







使用选项键

选项键可更改复印模式、对比度、特定复印选项以及纸张类型（仅用于下一次复印）等设置。按选项键。

按选项键	菜单选项	选项	工厂设置
	NO. OF COPIES (复印份数)	NO. OF COPIES:XX (复印份数: XX 份)	01
	COPY MODE (复印模式)	AUTO/TEXT/PHOTO (自动/文本/照片)	AUTO (自动)
	CONTRAST (对比度)	- □ □ □ □ □ +	- ■ ■ ■ □ □ +
	SPECIAL (特定)	2IN1/4IN1/OFF (2合1/4合1/关)	OFF (关)
	PAPER TYPE (纸张类型)	THIN/PLAIN/ THICK/THICKER/ TRANSPARENCY (薄纸/普通纸/厚纸/ 特厚纸/透明胶片)	THIN (薄纸)







复印模式（原文档类型）

可针对原文档类型来选择复印分辨率。默认设置为 **AUTO**（自动），可用于原文档包括文本以及照片时。**TEXT**（文本）用于原文档中仅有文本时。**PHOTO**（照片）用于复印照片。

- 1 将文档面朝下插入到自动进稿器中。
- 2 用拨号盘输入要复印的份数（最多 99 份）。
- 3 按选项键及  或  键，选择 **COPY MODE**（复印模式），然后按功能设定键。
- 4 按  或  键来选择原文档类型（**AUTO**（自动），**TEXT**（文本）或 **PHOTO**（照片）），然后按功能设定键。
- 5 按复印键—或一按  或  键进行其它设置。







复印对比度

可调整复印对比度，以使复印件更暗或更亮。

- 1 将文档面朝下插入到自动进稿器中。
- 2 在拨号盘上输入要复印的份数（最多 99 份）。
- 3 按选项键及  或  键，选择 **CONTRAST**（对比度），然后按功能设定键。
- 4 按  键可使复印件更亮—或一按  键使复印件更暗，然后再按功能设定键。
- 5 按复印键—或一按  或  键进行其它设置。

特定复印选项

可通过将两张或四张原稿复印到一张纸上，从而可有效的节约纸张。

- 1 将文档面朝下插入到自动进稿器中。
- 2 在拨号盘上输入要复印的份数。
- 3 按选项键及  或  键，选择 **SPECIAL**（特定），然后按功能设定键。
- 4 按  或  键来选择 **2 IN 1**（2合1）、**4 IN 1**（4合1）或 **OFF**（关），然后按功能设定键。
- 5 按复印键—或—按  或  键进行其它设置。

2 合 1



4 合 1

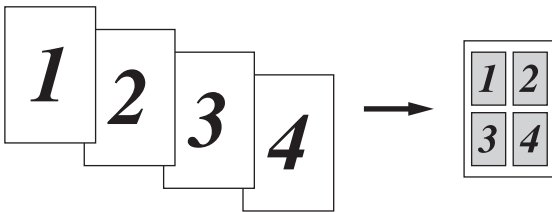







特定的复印选项（2合1或4合1）不能用放大/缩小键来设置。

纸张类型

可使用以下类型的纸张进行复印。为了获得最好的打印质量，请选择使用纸张的类型。



THIN （薄纸）（64 - 69gsm）	用于中国的常用普通纸
PLAIN （普通纸）（70 - 95gsm）	用于中国较厚的普通纸（如 Xerox）
THICK （厚纸）（96 - 120gsm）	用于厚纸或粗糙纸
THICKER （特厚纸）（121 - 158gsm）	用于特厚纸和粗糙纸
TRANSPARENCY （透明胶片）	用于透明胶片（高射投影仪）

- 1 按选项键和  或  键选择 **PAPER TYPE**（纸张类型），然后按功能设定键。
- 2 按  或  键选择纸张类型，然后按功能设定键。
- 3 按复印键—或—按  或  键进行其它设置。

复印质量—默认设置

更改默认设置

按**功能设定键**，然后按数字键**3**，可更改复印模式的默认设置。这些设置将延续使用，直到通过按**功能设定键**更改了这些设置。可调整复印模式以及对比度设置。

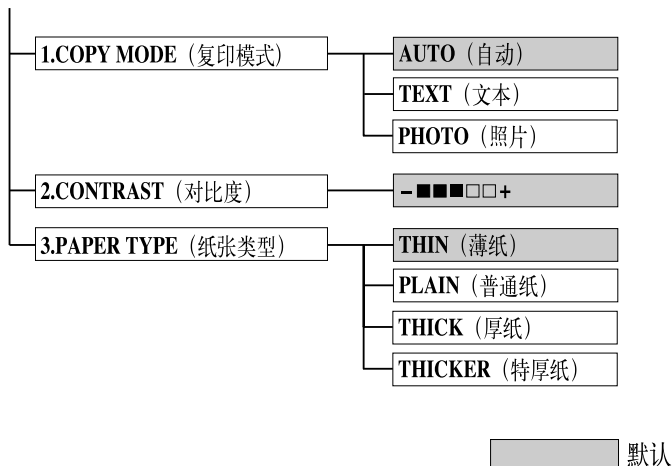

通过按一个编号，可选择要调整的复印设置，如下图所示。按  或  键来选择要设置的选项。按**功能设定键**接受此选项。按**停止 / 退出键** - 或 - 按  键来选择要更改的下一个设置。

按**功能设定键**，然后按数字**3**。





复印模式（原文档类型）

可根据原文档类型来选择复印分辨率。默认设置为**AUTO**（自动），可用于原文档包括文本以及照片时。**TEXT**（文本）用于原文档中仅有文本时。**PHOTO**（照片）用于复印照片。

- 1 按**功能设定键**，然后按数字**3, 1**。
- 2 按  或  键来选择原文档类型（**AUTO**（自动）、**TEXT**（文本）或**PHOTO**（照片）），然后按**功能设定键**。
- 3 按**停止 / 退出键** - 或 - 按  键进行其它设置。

复印对比度



可调整复印对比度，以使复印件更暗或更亮。

- 1 按**功能设定键**，然后按数字**3, 2**。
- 2 按  键可使复印件更亮 - 或 - 按  键使复印件更暗，然后按**功能设定键**。
- 3 按**停止 / 退出键** - 或 - 按  键进行其它设置。

纸张类型

可使用以下类型的纸张进行复印。为了获得最好的打印质量，请选择使用纸张的类型。

THIN （薄纸）（64 - 69gsm）	用于中国的常用普通纸
PLAIN （普通纸）（70 - 95gsm）	用于中国较厚的普通纸（如 Xerox）
THICK （厚纸）（96 - 120gsm）	用于厚纸或粗糙纸
THICKER （特厚纸）（121 - 158gsm）	用于特厚纸和粗糙纸

- 1** 按**功能设定键**，然后按数字**3, 3**。
- 2** 按  或  键选择纸张类型，然后按**功能设定键**。
- 3** 按**停止 / 退出键**。

11 故障排除和维护

错误消息

在工作过程中，您可能会遭遇到多功能一体机或电话线路问题。如果出现这种情况，本设备一般能识别这些问题，并显示出错误消息。下表列出了最常见的错误消息：

错误消息	原因	措施
CHANGE DRUM SOON (立即更换硒鼓)	硒鼓单元已接近其使用寿命。	如果出现打印质量问题，请换用一个新硒鼓。
CHANGE TONER (更改墨粉)	如果出现 CHANGE TONER (更换墨粉) 的消息，仍可继续打印。但是墨粉已枯竭，并且设备显示此消息表明墨粉很快将用完。	现在就订购一个新的墨粉盒。
CHECK DOCUMENT (检查文档)	未插入文档或未正常进纸或文档太长。	此时不要向外抽拉纸张，当看到文档再拉出，见第 53 页。
CHECK DRUM UNIT (检查硒鼓单元)	未安装硒鼓单元。	重新安装硒鼓单元。
CHECK PAPER (检查纸张)	设备缺纸或多功能进纸器中的纸张装入不正确。	装入纸张到纸盒中，或从纸盒中取出纸张然后再次装入，然后按 启动键 。
CHECK PAPER SIZE (检查纸张大小)	纸张大小与接收的传真大小不匹配。	将 A4 大小纸张装入多功能进纸器，然后按 启动键 。
COMM.ERROR (通信错误)	电话线路质量太差所导致的通信错误。	再次呼叫。
CONNECTION FAIL (连接失败)	轮询了一个非轮询等待模式的传真设备。	检查对方的轮询设置。
COOLING DOWN WAIT FOR A WHILE (正在冷却，请稍候)	硒鼓或墨粉温度太高。设备将暂停当前打印作业，并进入冷却模式。在设备处于冷却模式期间，当设置显示 COOLING DOWN (正在冷却) 和 WAIT FOR A WHILE (请稍候) 的消息时，可听到风扇高速转动的声音。	请等待，当设备就绪时将自动继续打印。
COVER OPEN (盖子打开)	传真机前盖未完全合上。	打开再合上前盖。
DISCONNECTED (已断开)	对方或其它方的传真设备终止了此次呼叫。	尝试再次传输或呼叫对方。
MACHINE ERROR XX (设备错误 XX)	设备出现了机械故障。	拔掉电源线。 然后与兄弟经销商联系，寻找技术支持。

错误消息	原因	措施
NO RESPONSE/BUSY (未响应 / 太忙)	所呼叫的号码未响应或太忙。但可与未连接传真设备的号码通信。	检查号码并再试一次。
NOT ASSIGNED (未分配)	访问了未设定号码的单拨或速拨号号码。	设置单拨或速拨号号码。(参见第 12 页上的 <i>存储单拨号码</i> 以及第 13 页上的 <i>存储速拨号码</i> 。)
PAPER JAM (卡纸)	纸张卡在设备中。	参见第 53 页上的 <i>卡纸</i> 。
PLS OPEN COVER (请打开盖子)	纸张、碎纸片或回形针等可能卡在设备内部。	打开前盖。如果看到任何卡住的纸张或异物,请轻轻地拉出,然后合上前盖。如果仍旧出现此错误信息,再次打开然后合上前盖。 如果设备不能自我复位并返回到日期和时间状态下,则设备将显示 MACHINE ERROR XX (设备错误 XX)。请与兄弟经销商联系。
TONER EMPTY (缺粉)	墨粉已用完并且打印没有任何问题。或者硒鼓单元中未安装墨粉盒。	更换一个新墨粉盒,或将墨粉盒装入硒鼓单元内。(参见第 63 页上的 <i>更换墨粉盒</i> 。)

文档卡住和卡纸

当原文档或打印页卡住时，请按下列相应的步骤来消除卡纸。

文档卡住

未正确插入文档或未正常进纸或文档太长。

- 1 打开控制面板。
- 2 朝设备前方慢慢拉出文档。
- 3 合上控制面板并按**停止 / 退出**键。

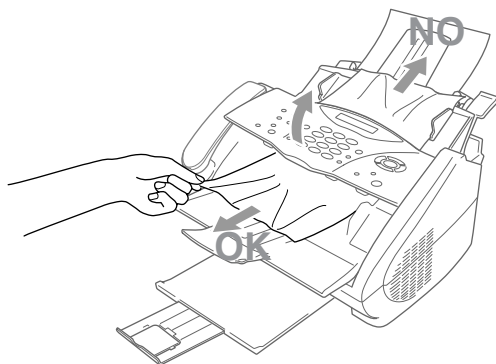

卡纸

在清除卡纸错误之前，必须先确定纸卡在什么位置。可使用下列的示意图来帮助确定卡纸的位置。



切勿强行抽出卡住的纸张，因为这样有可能导致损坏设备或致使墨粉洒出。在刚刚使用完设备后，设备的一些内部部件温度非常高。在打开设备的前盖或后盖时，切勿触摸下图中所标示的阴影部件。

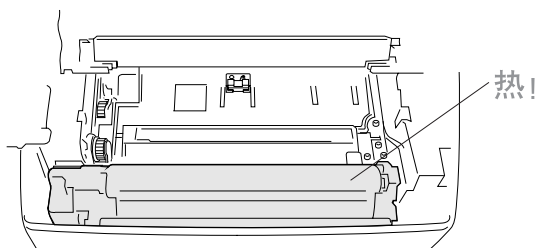

▲ 传真机内

■ 清除多功能进纸盒内的卡纸。

如果纸张卡在多功能进纸盒内，降低纸杆，向前拉出卡纸。然后打开前盖并检查是否有碎纸遗留在设备内。

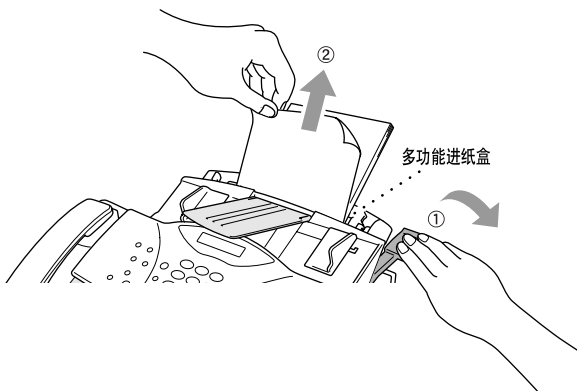

■ 清除硒鼓单元附近的卡纸

如果纸张卡在硒鼓单元附近，打开前盖取出硒鼓单元。然后，向上将卡纸拉出设备。重新安装硒鼓单元并关上前盖。

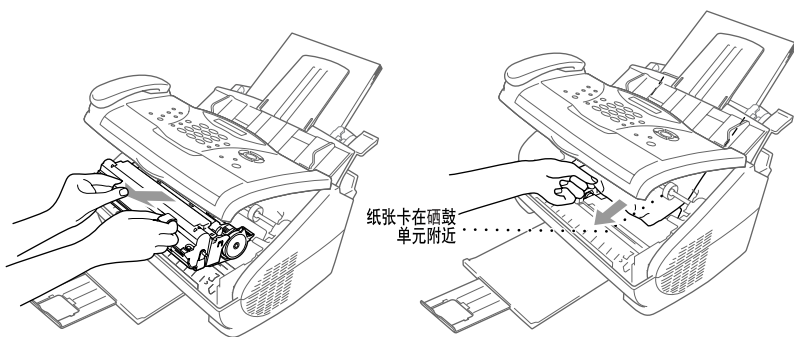







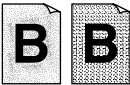

操作难点

如果您认为设备可能有故障，请先复印一份。如果复印件有所好转，则说明设备没有什么问题。然后，请查阅下表，并依照故障排除提示进行操作。

难点	提示
打印和接收传真	
压缩打印以及出现水平条纹/句子的顶部或底部被截断。	如果复印件有所好转，可能是连接不好，电话线路上有静电或干扰。再试一次看是否有所改进。 如果复印件没有好转，请与兄弟经销商联系。
接收的传真上有垂直条纹/黑线。	有时候，接收的传真上会出现垂直条纹/黑线。可能是设备的电晕丝脏了，或者是发送方的传真扫描器脏了。请清洁电晕丝，或要求发件人用相同的设备再发送一次。可从另一台传真设备上接收传真。如果问题依旧，请与兄弟经销商联系。
设备“听到”CNG 音频	如果将设备的 Fax Detect（传真检测）（带外接电话）功能设置为 ON（开），则设备将会对声音非常敏感。设备有可能错误地将线路上的语音或声音识别成了传真呼叫，并用传真接收音频进行响应。可按 停止 / 退出 按键取消传真。要避免这种问题可将 Fax Detect（传真检测）（带外接电话）设置为 OFF（关）。（参见第 20 页上的 传真检测（默认设置为开） 。）
电话线路或连接	
不能拨号	检查拨号音。更改音频/脉冲设置。（参见第 12 页上的 设置拨号模式（音频/脉冲） ）检查所有的线路连接情况，确保话筒电线不在退出端子。检查电源线的连接情况。按 保留 / 免提拨号键 —或—拿起电话话筒，并拨打传真号码以手动发送一个传真。按 启动键 之前，请等待传直接收音频。
当有呼叫时设备不应答	检查设备是否处于正确的接收模式（传真、传真 / 电话或 TAD）。检查拨号音。如果有可能，呼叫本传真设备以确定是否应答。如果依旧不应答，请检查电话线的连接情况。将标准电话话筒连接至传真电话端子。当呼叫本设备时没有铃声，请联系电信公司来检查此线路。
从话筒上听不到拨号音	按下 保留 / 免提拨号键 —或—拿起话筒。如果听不到拨号音，请检查本设备及墙上插座上的所有电话线路的连接情况。检查电话与本设备的连接是否正确。用另一条线路上的电话测试一下墙上插座。如果墙上插座没有拨号音，请与电信公司联系。

难点	提示
发送传真	
传输质量差	将分辨率更改为 FINE (精细) 或 S.FINE (超精细)。(参见第 14 页上的 <i>传真分辨率</i> 。) 复印一份文档以检查设备的扫描仪工作是否正确。
传输确认时打印出“Result.NG”	电话线路上可能有临时噪音或静电干扰。再次发送传真。如果问题依旧, 请联系电信公司来检查电话线路。
接收方接收的图片不清晰。	当发送传真时, 所选的分辨率模式可能不正确。再次发送传真, 请使用 FINE (精细) 或 S.FINE (超精细) 模式。但也有可能是设备的扫描仪脏了, 请清洁它。
接收方接收的传真上出现垂直条纹	设备的扫描仪可能脏了, 或接收方的打印头脏了。清洁扫描仪, 然后复印一份以确认问题是否出现在本设备上。
处理拨入的呼叫	
在传真 / 电话 (F/T) 模式时发出 F/T 伪振铃	设备将拨入的呼叫识别成了普通电话, 因而发出信号通知您接听电话。拿起话筒并按 保留 / 免提拨号 键, 或用分机应答并按设备的取消激活代码 (默认设置为 #51)。
转移传真呼叫到设备上。	如果是在设备上应答, 按 启动 键, 并立即挂起。如果是在分机上应答, 按远程激活代码 (默认设置为 *51)。当设备应答后, 挂起。
纸张处理难点	
无法送入纸张。LCD 显示出 CHECK PAPER (检查纸张) 或 PAPER JAM (卡纸) 的消息	按 LCD 上显示出的信息进行检查, 看是否 CHECK PAPER (检查纸张) 或 PAPER JAM (卡纸)。如果不是卡纸, 说明多功能进纸器缺纸。如果纸盒是空的, 请将一叠新纸装入到纸盒中, 然后按 启动 键。如果纸盒中有纸, 请确保纸张堆放整齐。如果纸张卷曲, 应该在打印前将纸张伸直。将纸叠从纸盒中取出来, 翻个面, 再将纸叠重新装入纸盒, 有时, 这种方法有助于清除故障。减少纸盒中纸张的数量, 然后再次打印。
该如何清除卡住的纸张?	参见第 53 页上的 <i>卡纸</i> 。
复印质量难点	
复印件上出现垂直条纹	有时候, 复印件上会出现垂直条纹。可能是由于扫描仪或电晕丝脏了。请清洁它们。
打印质量难点	
打印页卷曲	薄纸 (171b-18.41b) 会导致这种问题。确保选择适合多功能进纸盒中纸张的纸张类型。(参见第 50 页上的 <i>纸张类型</i> 。)
打印页被弄脏	粗糙表面或厚纸会导致“污点页”- 或 - “墨粉涂污”。确保选择适合多功能进纸盒中纸张的纸张类型。(参见第 50 页上的 <i>纸张类型</i> 。)

难点	提示
打印页太黑或太亮	调整打印浓度，将打印浓度设置为出厂默认值，即滑块处于中间位置。（参见第 21 页上的 设置打印浓度 。）
打印页出现白条纹  白条纹或图像模糊	打印页出现白条纹可以用一块柔软的棉布来擦拭扫描器窗口，清除这种故障。（参见第 61 页上的 日常维护 以及第 62 页上的 清洁硒鼓单元 ）如果依旧有白色条纹或图像模糊，并且出现 CHANGE DRUM SOON （立即更换硒鼓）的消息，请更换一个新的硒鼓。
打印页粘有墨粉或有垂直条纹  黑色条纹或粘有墨粉	清洁设备内部的零部件和硒鼓单元的电晕线。（参见第 61 页上的 日常维护 以及第 62 页上的 清洁硒鼓单元 。）确信电晕丝处于原位置。如果清洁完之后，问题依旧并显示出 CHANGE DRUM SOON （立即更换硒鼓）的消息，请更换一个新的硒鼓。
黑色文本和图形上有白色斑点  白色斑点	确信所用纸张符合纸张规格。表面粗糙的纸张或厚的介质。可能会导致此问题。如果问题依旧并且 LCD 显示出 CHANGE DRUM SOON （立即更换硒鼓）的消息，请更换一新的硒鼓。
墨粉洒落并弄脏打印页。  墨粉洒落	通过设定打印浓度功能调整打印浓度。清洁设备内部。（参见第 61 页上的 日常维护 以及第 62 页上的 清洁硒鼓单元 。）如果问题依旧并且显示出 CHANGE DRUM SOON （立即更换硒鼓）的消息，请更换一个新的硒鼓。
打印页全黑。  全黑页	清洁电子端子。（参见第 61 页上的 日常维护 以及第 62 页上的 清洁硒鼓单元 ）同时，不要使用热敏感的纸张，否则，将仍旧出现此问题。如果清洁完之后，问题依旧并且显示出 CHANGE DRUM SOON （立即更换硒鼓）的消息，请更换一个新的硒鼓。
打印页全白  全白页	检查墨粉盒中墨粉是否已用尽。清洁电子端子（参见第 61 页上的 日常维护 以及第 62 页上的 清洁硒鼓单元 。）确保扫描器窗口里没有碎纸片。
打印页上出现有规则的间隔标记  规则标记的示例	标记有可能会自动消失。可复印多页来消除此问题。如果长时间未使用本设备，则可能会出现此问题。也有可能是由于硒鼓表面上有划痕，或由于硒鼓暴露在光线下太久所致。在这种情况下，请更换一个新的硒鼓。

难点	提示
<p>打印页中心或四周模糊不清。</p>  <p>模糊的页面</p>	<p>如潮湿、高温等环境条件可能导致打印输出时图像模糊。请将打印机放置在平整且水平的表面上。取出装有墨粉盒的硒鼓单元。然后左右摆动它们。可以用一块柔软的棉布来擦拭扫描器窗口，可能会清除此问题。（参见第 61 页上的 <i>日常维护</i> 以及第 62 页上的 <i>清洁硒鼓单元</i>）如果问题依旧并且显示出 CHANGE DRUM SOON（立即更换硒鼓），请更换一个新的硒鼓。</p>
<p>打印页上出现重象。</p>  <p>重象</p>	<p>通过改变打印浓度设定调整打印浓度（参见第 21 页）。表面粗糙的纸张或厚的介质可能会导致此问题。确保选择适合多功能进纸器中纸张的纸张类型。（参见第 50 页上的 <i>纸张类型</i>。）</p>



硒鼓单元是易耗品，应该定期更换。

包装及运输本设备

当运输本设备时，应使用随机所带的包装材料。不正确的包装材料可能会导致损坏本设置，由此所造成的损坏不在承保范围之内。

- 1 确保关闭纸盒。
- 2 拔掉电话线并从交流电插座上拔掉设备的电源线。
- 3 打开前盖。
- 4 取出硒鼓单元。



取出硒鼓单元及墨粉盒。但不要从硒鼓单元中取出墨粉盒。

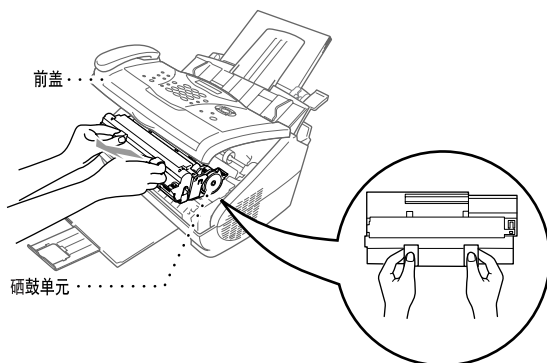

- 5 将硒鼓单元和墨粉盒装入塑料袋中，并封好塑料袋。

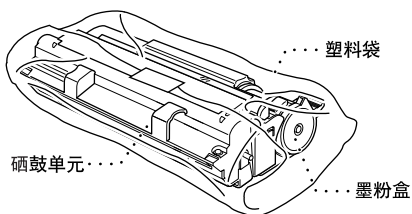

- 6 合上前盖。取出纸盒及支撑板，然后将它们包装好。

7 用塑料袋包装好设备，并将它放入原来的硬纸盒中。

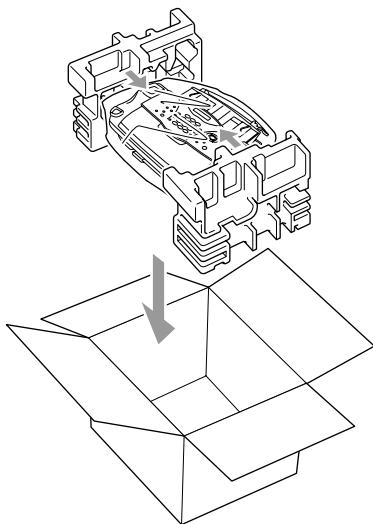

8 如下图所示，将文档资料（手册和打印出的资料）、硒鼓单元和墨粉盒、电话线以及支撑板装入硬纸盒中。

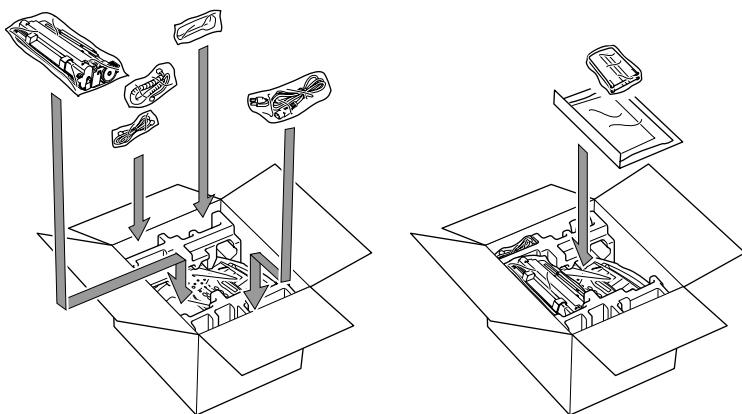

9 合上硬纸盒，并用胶带密封。

日常维护

通过定期清洁本设备可使本设备总处于最佳的工作状态下。在此日程维护过程中清洁硒鼓单元是最好的。切勿使用稀释剂或其它有机溶液来清洁本设备，不要用水来清洁本设备。

清洁扫描仪

- 1 拔掉电话线，然后拔掉电源线。
当重新连接这些线时，确保应先连接电源线，然后再连接电话线。
- 2 打开文档盒，然后打开控制面板盖。
- 3 用一块微湿清洁布擦去设备的灰尘。
- 4 清洁白条及玻璃盖板。
用一块小的柔软的无绒抹布蘸少许的异丙醇，慢慢将扫描仪上的白条及玻璃盖板擦拭干净。

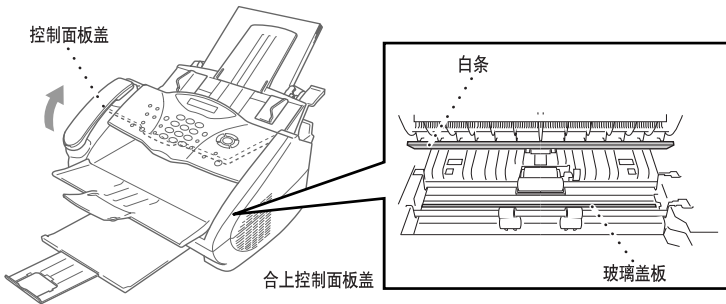

清洁打印机



- 切勿使用异丙醇来清洁控制面板。它会损坏控制面板。
- 切勿使用异丙醇来清洁扫描器窗口或墨粉传感器。
- 切勿用手触摸扫描器窗口。
- 处理装有墨粉盒的硒鼓单元时要小心。如果墨粉洒到手上或衣服上，请立即擦掉或用冷水冲掉。

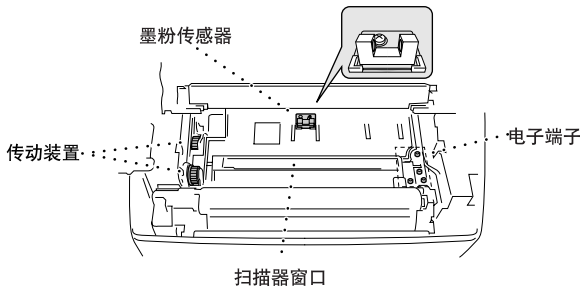



在刚刚使用完打印机后，打印机的一些内部部件温度非常高。在打开打印机的前盖时，切勿触摸下图中所标示的阴影部分。

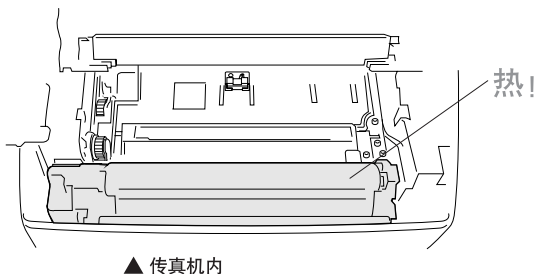

- 1 打开前盖。
- 2 取出硒鼓单元。
- 3 用一块蘸有异丙醇的棉布擦拭电子端子。
- 4 用一块干净的干布擦拭传动装置。
- 5 用一块柔软干净的布轻轻地擦拭扫描器窗口和墨粉传感器。切勿使用异丙醇来清洁扫描器窗口或墨粉传感器。

清洁硒鼓单元

建议将取出的硒鼓单元放置在塑料布或较大的纸张上面，以避免墨粉泄漏或洒落。

- 1 小心将硒鼓单元上部向下转。
- 2 通过将滑块轻轻地从右滑到左数次来清洁硒鼓单元内的电晕丝。
- 3 将硒鼓单元重新装入打印机前注意将滑块滑回初始位置（▼标记的位置）。

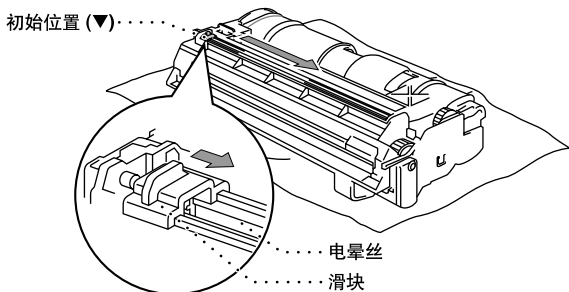

如果未将滑块滑回初始位置，则打印页上将会出现垂直条纹。

4 将硒鼓单元装入打印机。（参见第 66 页上的 更换硒鼓单元。）

5 合上前盖。

更换墨粉盒

当使用墨粉盒（TN-8050）时，本设备可打印约 2,200 页。当墨粉盒中墨粉快用尽时，显示屏上便会显示出 **CHANGE TONER**（更换墨粉）的消息。实际的可打印数量会根据文档的平均类型（如标准文字，详细图解）而改变。以上规格涉及 A4 尺寸文档的 5% 黑色区域。

当出现墨粉不足的警告消息时，建议准备一个新的墨粉盒以备随时更换。

废旧墨粉盒的处理应遵守当地相关的法律法规。如果不知道当地有关废旧墨粉盒处理的相关规定，请与兄弟公司联系。确信已将墨粉盒密封好，以避免墨粉洒出墨粉盒。当仍需废弃旧墨粉盒时，请将它们与家庭垃圾分开处理。

建议在更换墨粉盒时清洁打印机。

当墨粉盒中墨粉不足时，便会显示出 **TONER EMPTY**（缺粉）的消息。一旦出现此消息，打印机将不再打印，直到更换了新的墨粉盒。



墨盒用完后，切勿灌粉使用。如果使用灌粉的墨盒或使用不相适应的墨粉，可能会对打印机造成损坏。任何此类损坏都不包括在保修范围之内。由于使用第三方的耗材而导致的问题也不在保修范围之内。我们建议您只使用原装的兄弟耗材。

更换墨粉盒的步骤



在刚刚使用完打印机后，打印机的一些内部部件温度非常高。因此，切勿触摸如下图所示的阴影部件。

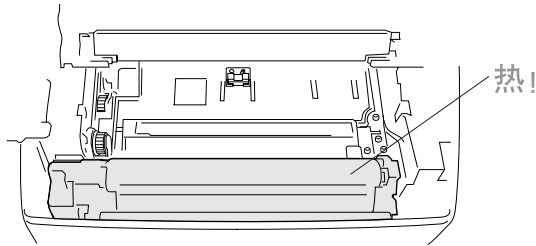

▲ 传真机内

- 1 打开前盖。确保前盖完全打开。为了取出硒鼓单元，握住硒鼓的把柄轻轻将硒鼓向您的方向拉。

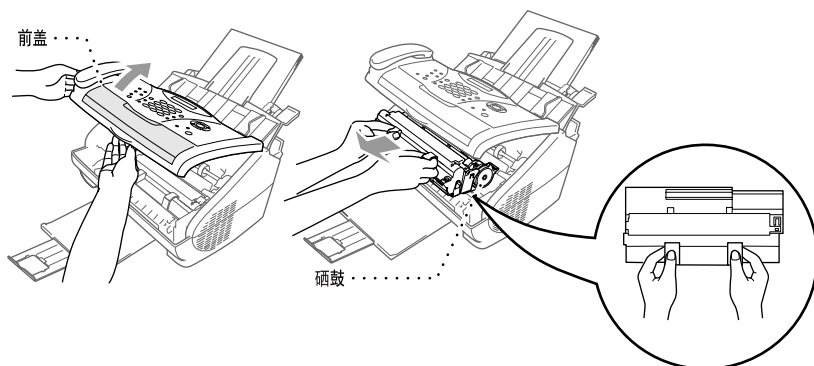

请将取出的硒鼓单元放置在塑料布或较大的纸张上面，以避免墨粉泄漏或洒落。

- 2 轻轻向前推墨粉盒上的锁定杆直至其停止。只有将锁定杆完全向前推直至闸门完全合上，才能取出墨粉盒。

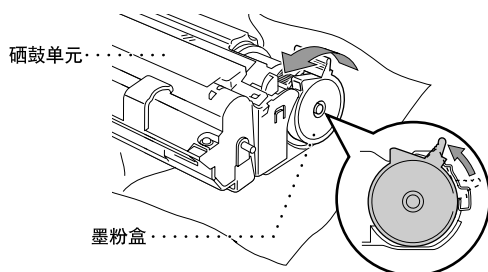

- 3 轻轻从硒鼓单元中取出废旧墨粉盒。



拿墨粉时要小心。如果墨粉洒到手上或衣服上，请立即擦掉或用冷水冲掉。

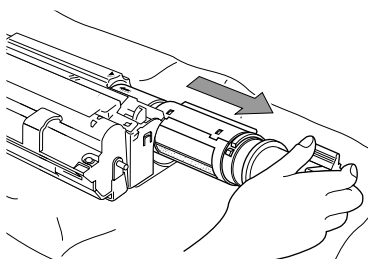

- 4 拆开新墨粉盒的包装。将换下的废旧墨粉盒装入铝制包装袋中，并依据当地的相关法律法规扔弃墨粉盒。

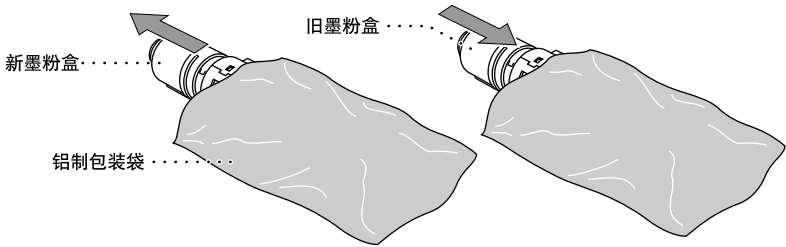

- 应该在立即就要将墨粉盒装入打印机时，才拆开墨粉盒的包装。如果墨粉盒在无包装的情况下放置了较长的时间将会缩短墨粉盒的寿命。

- 5 将墨粉盒向两侧轻摇 5 到 6 次，然后撕开保护封条。

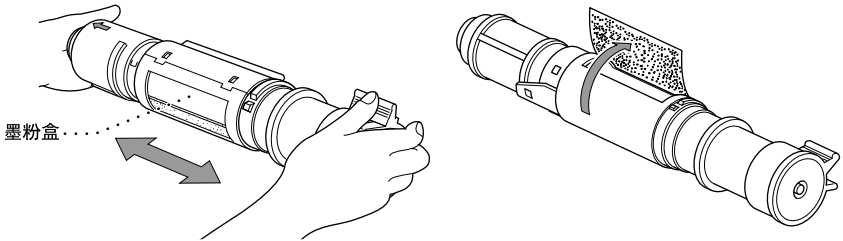

- 6 将新的墨粉盒滑动至硒鼓单元右侧的开口里。确保墨粉盒导杆完全对准硒鼓单元里的引导槽，以使墨粉盒和硒鼓单元正确安装。

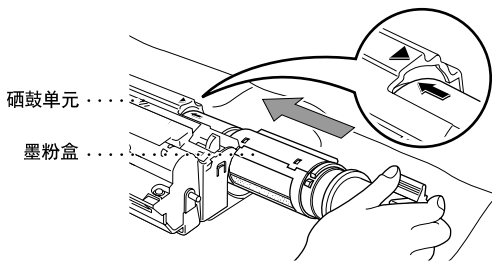

7 慢慢将墨粉盒上的锁定杆向后推直至其停止。

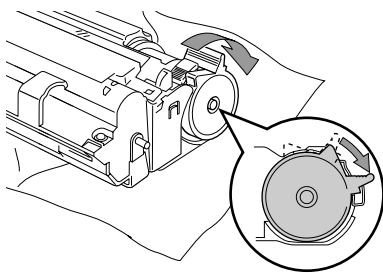

8 重新装入硒鼓单元，并合上前盖。

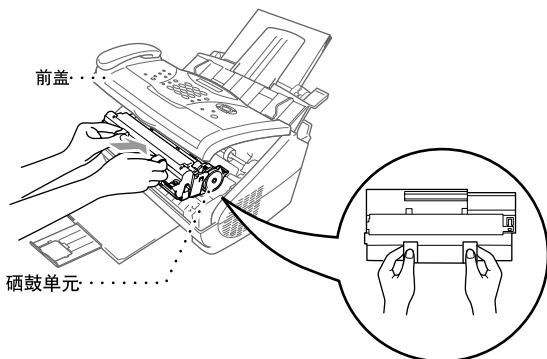

更换硒鼓单元

本设备是通过使用硒鼓单元来进行打印输出的。如果显示屏上显示出 **CHANGE DRUM SOON**（立即更换硒鼓）的消息，则表明硒鼓单元已接近其使用寿命了。请购买一个新的硒鼓单元以更换当前正在使用的硒鼓单元。请从兄弟经销商处订购新的硒鼓。

即使显示出了 **CHANGE DRUM SOON**（立即更换硒鼓）的消息，您仍可继续进行打印，无需立即就更换硒鼓。但是，如果打印质量出现了显而易见的变化，即便未显示 **CHANGE DRUM SOON**（立即更换硒鼓）的消息，也应立即更换硒鼓。更换硒鼓单元时应清洁打印机。



取下硒鼓单元时要小心，因为里面可能还有墨粉。更换硒鼓单元时应清洁打印机。



硒鼓单元是易耗品，需要定期更换。硒鼓单元的寿命与许多因素有关，如温度、湿度、纸张类型、使用的墨粉以及每次打印的页数，如每次打印 1 页的寿命为 8,000 页。硒鼓的实际可打印页数可能会比上述估计的数字小许多。因为有许多决定硒鼓寿命的因素我们无法控制，无法保证您硒鼓的最少打印页数。

为获得最佳质量，应该只使用原装的兄弟墨粉，并且本打印机应当在一个干净、无尘且通风良好的环境中使用。



在刚刚使用完打印机后，打印机的一些内部部件温度非常高。因此操作时请小心！

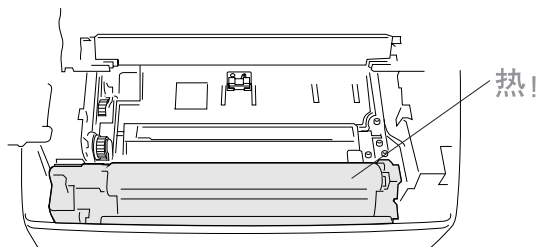

▲ 传真机内

请按以下操作步骤更换硒鼓单元：

- 1 打开前盖。
- 2 取出旧硒鼓单元。将取出的硒鼓单元放置在旧的塑料布或较大的纸张上面，以避免墨粉泄漏或洒落。

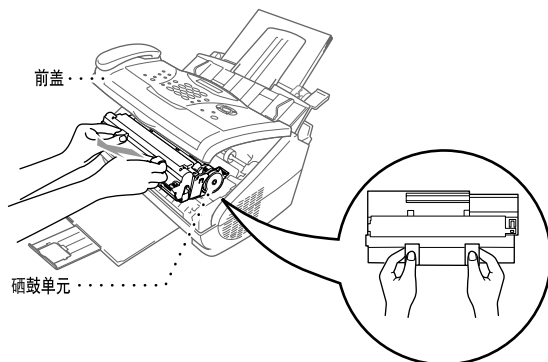

- 3 从硒鼓单元中拉出墨粉盒并将其放置在安全的位置。（参见第 63 页上的 [更换墨粉盒](#)。）

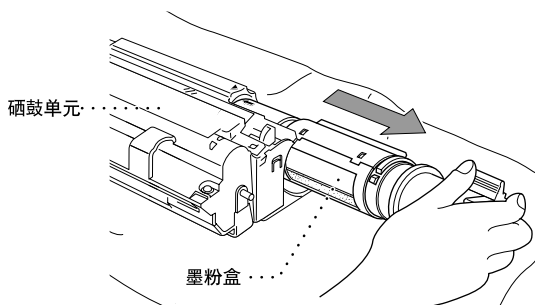



硒鼓单元的处理应遵守当地相关的法律法规。确信已将硒鼓单元密封好，以避免墨粉洒出。当抛弃废旧硒鼓时，请将它们与家庭垃圾分开处理。

- 4 应在立即就要装入硒鼓单元之前才取出新的硒鼓单元。将换下的废旧硒鼓装入铝制包装袋中，并依据当地的相关法律法规扔弃硒鼓。

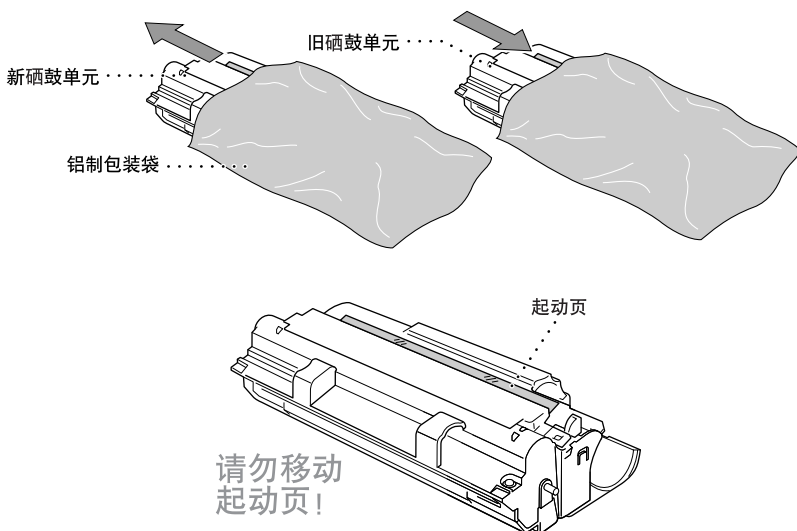

- 请勿推动设备内的起动页。它会自动弹出。
- 应在立即就要将硒鼓单元装入设备之前才取出新的硒鼓单元。
- 如果没有包装的硒鼓单元受到过量的阳光直射或室内光线照射，硒鼓单元可能会受到损坏。
- 处理墨粉盒和硒鼓单元时请小心，因为里面可能还有墨粉。如果墨粉洒到手上或衣服上，请立即擦掉或用冷水冲掉。
- 切勿用手触摸扫描器窗口。

5 将墨粉盒装入新硒鼓单元中。(参见第 63 页上的 更换墨粉盒。)

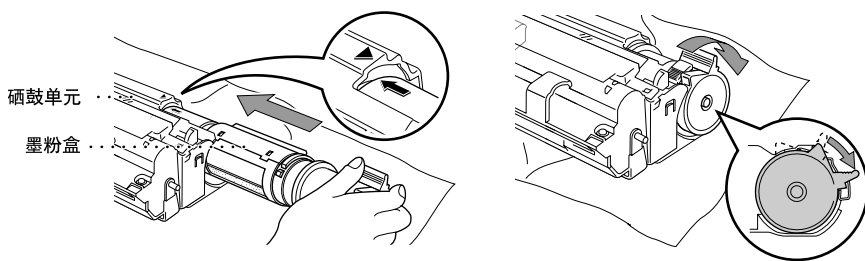

6 握住新硒鼓单元的把柄，装入新硒鼓单元。合上前盖。

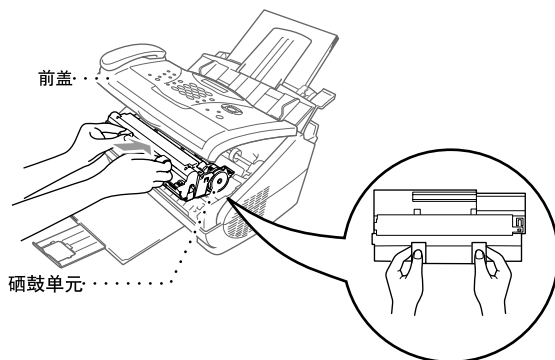

7 设备会自动弹出起动页。请勿推动起动页。

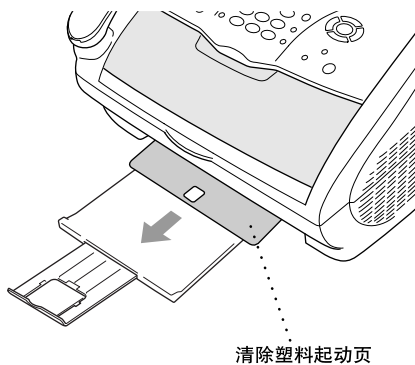

12 重要安全信息

重要信息

重要安全说明

- 1 仔细阅读本手册中所有的说明。
- 2 将本手册保管好，以备日后查阅。
- 3 请按照产品上的警告与提示进行操作。
- 4 清洁之前请务必拔掉电源线。切勿使用液体或烟雾清洁剂。应使用湿的抹布清洁。
- 5 不要将本产品放在靠近水的旁边。
- 6 不要将本产品放在不稳固的车上、台子上或桌上。产品摔落可能会对产品造成严重破坏。
- 7 机壳和后面的沟槽和开口用于通风；以确保本产品工作可靠并不致过热，这些开口不能被堵塞或覆盖。千万不要将本产品放在床上、沙发、地毯或其它类似的软表面上致使开口被堵塞。千万不要将本产品放在散热器或加热器上或附近。除非提供适当的通风，否则本产品不能置入其它装置中。
- 8 本产品所用电源应与本产品标签上标示的电源相一致。如果无法确定，请与产品经销商联系或与当地的电力公司联系。
- 9 本产品配备有一个两芯接地型插头，插头是两针的。这种插头只适用于接地型的电源插座。这是一个安全措施。如果您不能将该插头插入插座，请与电气技师联系更换陈旧的插座。不要废弃接地插头的功能。
- 10 不要将任何物体放在电源线上。不要将本产品安装在人们会从电源线上走过的地方。
- 11 如果本产品使用加长的电源线，要确保使用该加长电源线的所有设备的总电流量不要超过该电源线的额定电流量。
- 12 不要在本设备前方放置任何物体，这会阻碍接收传真。不要在传真接收路径中放置任何物体。
- 13 打印期间不要触摸文档。
- 14 切勿将任何种类的物体通过本产品机壳的沟槽塞入，这些物体可能碰到有危险的高压部位或使部件发生短路从而导致失火或电击。千万不要将任何种类的液体泼洒到本产品上。
- 15 切勿试图自动维修本产品，因为打开或拆除盖板可能会导致电击和/或其它危险。所有的维修工作应交由专业维修人员来完成。已附上一份授权的服务中心表供您参考，您也可以与兄弟经销商联系。
- 16 本产品没有主开关。因此，在已连接的电源线插头和电源插座间畅通性极为重要，在中间永远不要有阻碍物，因为在电源出现问题时必须能很快地拔掉电源线。

- 17 当出现以下情况时，将本产品的插头从电源插座和电话线插座中拔下，并交给具备资格的专业维修人员进行处理：
- ◆ 电源线损坏或磨损时。
 - ◆ 有液体进入本产品。
 - ◆ 本产品暴露在雨中或水中。
 - ◆ 按照操作说明进行操作而本产品不能正常工作时。只应进行本手册中已明确说明的控制操作。不适当的控制操作可能会导致设备损坏，并且常会导致有资格的专业维修人员需要花费大量的工作才可将产品恢复到正常状态。
 - ◆ 如果本产品坠落或机壳损坏时。
 - ◆ 如果本产品的性能发生了极为明显的变化，表明需要进行维修时。
- 18 请避免电力高峰，我们推荐您使用电源保护装置（电涌保护器）。
- 19 建议不要使用加长的电缆。



- 注意防止电击，在维修、更换或安装设备之前要将所有电缆从墙上插座上拔下。
- 本设备可能不能使用由电话公司提供的铸造线路或不能连接到其它方线路上。
- 对于因使用本信息而产生的包括直接、特殊及间接的损坏，兄弟公司均不承担任何经济或其他责任。本手册不给予或提供任何此类担保。

重要信息

IEC 60825 技术规格

本打印机是符合 IEC 60825 规范的“1 类”激光产品。下面所示的标签粘在所需国家。

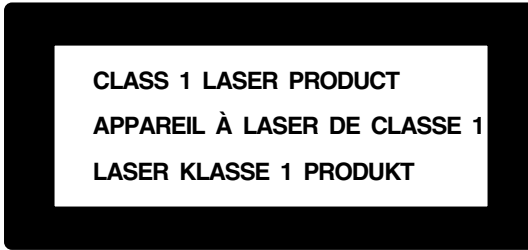

本设备有一个 3B 类激光二极管，在扫描仪中，它会发出看不见的激光辐射。因此，在任何条件下都不应该打开扫描仪。

激光二极管

波长：760 – 810 nm

输出：最大值 5 mW

激光类别：3B 类

注意

不按照本手册说明的步骤进行控制、调整或操作，可能导致危险性的辐射泄漏。在扫描仪附近贴有如下的警告标签。

CAUTION	INVISIBLE LASER RADIATION WHEN OPEN AND INTERLOCK DEFEATED. AVOID DIRECT EXPOSURE TO BEAM. CLASS 3B LASER PRODUCT.
ADVARSEL	USYNLIG LASER STRÅLING NÅR KABINETLÅGET STÅR ÅBENT. UNNGÅ DIREKTE UDSÆTTELSE FOR STRÅLING. KLASSE 3B LASER.
VARNING	OSYNLIG LASERSTRÅLNING HÄR DENNA DEL ÄR ÖPPNAD OCH SPÄRRAR ÄR URKOPPLADE. STRÅLEN ÄR FARLIG. KLASSE 3B LASER APPARAT.
VARO!	AVATTAESSA JA SUOJALUKITUS OHITETTAESSA OLET ALTIINA NÄKYMÄTTÖMÄLLE LASERSÄTEILYLLE. ÄLÄ KATSO SÄTEESEEN. LUOKAN 3B LASERLAITE.
ADVARSEL	USYNLIG LASERSTRÅLING, UNNGÅ DIREKTE KONTAKT MED LASERENHETEN NÅR TOPPDEKSELET ER ÅPENT. KLASSE 3B LASERPRODUKT.
ATTENTION	RADIATIONS LASER INVISIBLES QUAND OUVERT ET VERROUILLAGE ENLEVÉ. ÉVITER EXPOSITIONS DIRECTES AU FAISCEAU. PRODUIT LASER CLASSE 3B.
VORSICHT	UNSICHTBARE LASERSTRAHLUNG WENN ABDECKUNG GEÖFFNET UND SICHERHEITSVERRIEGELUNG ÜBERBRÜCKT. NICHT DEM STRAHL AUSSETZEN. SICHERHEITSKLASSE 3B.
ATENCIÓN	RADIACIÓN LASER INVISIBLE CUANDO SE ABRE LA TAPA Y EL INTERRUPTOR INTERNO ESTÁ ATASCADO. EVITE LA EXPOSICIÓN DIRECTA DE LOS OJOS. PRODUCTO LASER CLASE 3B.



为了您的安全

为了确保安全操作，必须将随设备提供的三芯电源插头插入到通过普通家庭电线接地的标准三芯电源插座上。

设备使用的加长电源线必须是三芯的，并准确接地。加长电源线连接不准确是导致事故的主要原因。

事实上，设备工作正常并不就意味着电源已有接地保护或设备已十分安全地进行了安装。出于您的安全计，如果您对电源是否已有效接地有任何疑问，请咨询专业电气人员。

断开设备

本产品必须安装在靠近电源插座且容易接近的地方。在遇到紧急情况时，必须快速地将电源线从电源插座上拨下以完全切断电源。

13 规格

传真规格

兼容性	ITU-T Group 3
编码系统	MH/MR/MMR
调制解调器速度	14400 - 2400 bps, 自动选择速度
文档输入宽度	148 mm 到 216 mm
文档输入长度	100 mm 到 360 mm
扫描 / 打印宽度	208 mm
自动进纸器 (ADF)	至多 20 张 (75gsm)
多功能进纸器	至多 200 张 (75gsm) 传真接收和复印功能的可接受纸 尺寸 : A4 (210 mm x 297 mm) 重量 : 64 gsm - 158 gsm 厚度 : 0.08 - 0.20 mm
打印机类型	激光打印机
灰度级别	64 级 (误差扩散)
显示	LCD, 16 位
轮询类型	标准, 安全, 延时, 顺序
对比度控制	自动 / 亮 / 暗 (手动设置)
分辨率	• 水平 8 点 / 毫米 • 垂直标准 3.85 行 / mm 精细, 照片 - 7.7 行 / mm 超精细, 照片 (复印) - 15.4 行 / mm
缺纸接收	内存中至多可存放 80 页 *
单拨号	8 个位置
速拨号	100 个位置
自动拨号	3 分钟 10 次的间隔
扬声器类型	监控器
自动应答	0, 1, 2, 3, 4, 5, 6, 7, 8, 9 或 10 声
通信信源	公共开关电话网络 (PSTN)

消耗品



墨盒：

使用寿命：最多 2,200 页 / 新墨盒
(当以 5% 打印范围打印 A4 纸时)

墨盒的使用寿命会根据平均打印工作的类型改变。



硒鼓单元使用寿命：

每次打印 20 页时最多 20,000 页

每次打印 1 页时最多 8,000 页

硒鼓的寿命同许多因素有关，如温度、湿度、纸张类型、所用墨粉以及每份打印作业的页数等。

在复印模式下的硒鼓寿命要比传真模式下的长。

* 参见“ITU-T 表”的 MMR 接线和标准分辨率。

电气和环境

温度	(允许) 10 – 32.5°C (存储) 0 – 40°C
预热	23°C 时约 12 秒钟
电源	220 ~ 240V AC 50/60Hz
耗电量	运行时 (复印)：260 W 或更低 (25 °C 时) 最大耗电量：940 W 休眠模式：10 W 或更低 待机：70 W 或更低 (25 °C 时)
噪音	运行时：50 dB A 或更低 待机：39 dB A 或更低
湿度	运行时：20 % 至 80 % (不结霜) 存储时：10 % 至 90 % (不结霜)
尺寸	395 x 359 x 243 mm
重量	7.5 kg (无硒鼓单元)

规格如有变化，恕不另行通知。

编辑及出版声明

本手册由兄弟工业株式会社编辑出版，手册中包含有最新产品的说明和技术规格。

本手册内容及产品规格如有更改，恕不另行通知。

兄弟公司保留对包含在本用户手册中的产品规格和材料做出更改的权利，恕不另行通知，同时由于使用本手册所包含的材料所造成的任何损坏（包括后果），包括但不限于本出版物的排版及其他错误，兄弟公司将不承担任何责任。

商标

多功能 Link Pro Suite 是兄弟工业株式会社的注册商标。

Brother 是兄弟工业株式会社的注册商标。

Brother 徽标是兄弟工业株式会社的注册商标。

本用户手册所提及的品牌和产品名称都是其相应公司的注册商标。

订购附件及供应

要获得最佳性能，请仅使用原装的兄弟附件。可从兄弟经销商处购买这些附件。

型号名称	说明
激光传真墨粉盒	TN-8050
激光传真硒鼓	DR-8050

输入文本

当设置某些功能时，如标志 ID，需要输入文本信息。拨号盘上的大多数按键上面印有三或四个字母，对于 **0**，**#**，***** 等按键，其上面未印有其它字母，因为已将它们用于特殊字符。通过按拨号盘上数字按键相应的次数，便可输入想输入的字符。

按键	一次	两次	三次	四次	五次
2	A	B	C	2	A
3	D	E	F	3	D
4	G	H	I	4	G
5	J	K	L	5	J
6	M	N	O	6	M
7	P	Q	R	S	7
8	T	U	V	8	T
9	W	X	Y	Z	9

插入空格

如果要输入一个空格，请连接两次  键。

错误更改

如果输入了一个错误字母并想要更改它，请按  键移动光标到上一个正确字母之后。然后按 **停止 / 退出** 键，将删除光标位置及右边的所有字符。然后重新输入正确的文本和 **/** 或数字，也可后退并覆盖输入错误的字母。

重复字母

如果要输入与前一个字符相同的字符，请按  键向右移动光标即可。





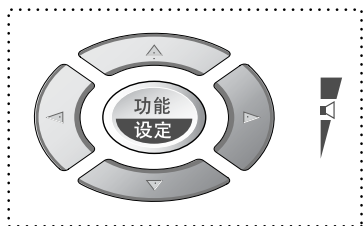

特殊字符和符号

重复按 *****，**#**，或 **0** 键，或按  键移动光标到所需的特殊字符或符号下。然后按 **功能设定** 键进行选择。

- 0** 键 Ä Æ Ö Ü À Ç È É Ó
- *** 键 (空格) ! " # \$ % & ' () * + , - . / €
- #** 键 ; : < = > ? @ [] ^ _

菜单模式 & 菜单选项表格



-  - 进入菜单
-  - 转入下一级菜单
-  - 接受选项
-  - 滚动当前菜单
-  - 返回上一级菜单
-  - 进入下一级菜单
-  - 退出菜单

按**功能设定**键，进入菜单模式。

当你进入菜单时，LCD 显示：

SELECT ↑ ↓ & SET

按 **1** 进入 GENERAL SETUP (普通) 菜单 - 或 -

1. GENERAL SETUP





按 **2** 进入 FAX (传真) 菜单 - 或 -

2. FAX

按 **3** 进入 COPY (复印) 菜单

3. COPY



- 或 -

按  或  键快速上下滚动菜单，然后当选项出现在 LCD 上时按**功能设定**键进行选择。然后 LCD 将显示下一级菜单。按  或  键滚动下一个菜单选择，然后按**功能设定**键。

当你完成选择后，LCD 显示 **ACCEPTED** (已接受)。



如果需要的选项过了，使用  键返回，或进行保存。

根据菜单号，按**功能设定**键设定您的传真机。例：将 **FAX RESOLUTION** (传真分辨率) 设置为 **FINE** (精细)，按**功能设定**键，然后按数字 **2, 2, 2**，再按  或  键选择 **FINE** (精细)，然后按**功能设定**键。

进入菜单，按  功能设定键。

按  停止 / 退出，退出。

主菜单	子菜单	菜单选项	选项	说明	页码	
						
1. GENERAL SETUP (常规设置)	1. DATE/TIME (日期/时间)	—	—	在 LCD 上输入日期和时间，并打印在传真页上。		
	2. STATION ID (标志 ID)	—	—	设定名字和传真号，以显示在发送的传真上。	9	
	3. VOLUME (音量)	1. RING (铃声)	—	HIGH (高) MED (中) LOW (低) OFF (关)	调节铃声音量。	10
		2. BEEPER (蜂鸣器)	—	HIGH (高) LOW (低) OFF (关)	调节蜂鸣器音量。	10
		3. SPEAKER (扬声器)	—	HIGH (高) MED (中) LOW (低) OFF (关)	调节扬声器音量。	10
	4. TONER SAVE (省墨)	—	—	ON (开) OFF (关)	增加墨粉盒寿命。	11
	5. POWER SAVE (省电)	—	—	ON (开) OFF (关)	省电模式。	11
	6. SLEEP MODE (休眠模式)	—	—	—	设置机器进入休眠模式前的时间。	11
7. TONE/PULSE (音频/脉冲)	—	—	TONE (音频) PULSE (脉冲)	选择拨号模式。	12	

* 以粗体显示的是出厂设置 (选项)。

进入菜单，按  功能设定键。

按  停止/退出，退出。

主菜单	子菜单	菜单选项	选项	说明	页码	
2. FAX (传真)	1. SETUP RECEIVE (设置接收)	1. RING DELAY (振铃延迟)	10	在传真 / 电话 (F/T) 模式下，机器响应的 振铃次数。	19	
			09			
			08			
			07			
			06			
			05			
			04			
			03			
	02					
	01					
	00					
	2. F/T RING TIME (F/T 振铃 时间)	3. FAX DETECT (传真检测)	70	在传真 / 电话 (F/T) 模式下，设置伪振铃 的时间。	19	
			40			
			30			
20						
ON (开)			无需按启动键就可接 收传真。			20
SEMI (半自动)						
OFF (关)						
ON (开)	远程激活或取消激活 机器。您可以自行设 置代码。	37				
(*51, #51)						
OFF (关)						
ON (开)			减小图像的尺 寸。	21		
OFF (关)						
ON (开)			如果缺纸，自动将传 真存储在内存中。	22		
OFF (关)						
- ■ ■ ■ □ □ +	调节打印颜色更亮或 更暗。	21				
1. CONTRAST (对比度)			AUTO (自动)	一台传真设备呼叫另 一台传真设备以接收 传真。	38	
2. SETUP SEND (设置发送)	2. FAX RESOLUTION (传真分辨 率)	STANDARD (标准)	更改发送传真的深浅。			14
		LIGHT (浅)				
		DARK (深)				
3. TIMER (定时器)	3. TIMER (定时器)	STANDARD (标准)	更改传真分辨率的默 认设定。	14		
		FINE (精细)				
	S.FINE (超精细)	设定传真在某个时间 发送。	30			
	PHOTO (照片)					
		—				

* 以粗体显示的是出厂设置 (选项)。

进入菜单，按  功能设定键。

按  停止 / 退出，退出。

主菜单	子菜单	菜单选项	选项	说明	页码
2. FAX (传真) (续)	2. SETUP SEND (设置发送) (续)	4. BATCH TX (批量发送)	ON (开) OFF (关)	将所有延迟的传真一次性同时发送到同一传真号码上。	30
		5. REAL TIME TX (实时传输)	NEXT FAX ONLY (仅下一传真) ON (开) OFF (关)	当内存已满时，可实时发送传真。	17
		6. POLLED TX (轮询发送)	STANDARD (标准) SECURE (安全)	设置轮询发送设备，轮询接收传真文档	40
		7. COVERPG SETUP (传真封面设置)	NEXT FAX ONLY (仅下一传真) ON (开) OFF (关) PRINT SAMPLE (打印样例)	自动发送一个编制的封面或打印一个封面样例。	28
		8. COVERPAGE NOTE (封面注释)	—	为传真封面制定一个自定义信息。	29
		9. OVERSEAS MODE (国际模式)	ON (开) OFF (关)	用于国际传输的特殊设置。	30
	3. SET QUICK-DIAL (设置快速拨号)	1. ONE-TOUCH DIAL (单拨号)	—	将电话号码存储在内存中，按一个键便可进行拨打。	12
		2. SPEED-DIAL (速拨号)	—	将电话号码存储在内存中，按四个键便可进行拨打。	13
		3. SETUP GROUPS (设置组)	—	用于多址发送。	32
	4. REPORT SETTING (报告设置)	1. TRANSMISSION (传输)	ON (开) ON+IMAGE (开+图像) OFF (关) OFF+IMAGE (关+图像)	发送验证报告和日志周期的初始设置。	26
		2. JOURNAL PERIOD (日志周期)	2/4/7 Days (2/4/7 天) 1/3/6/12/24 Hours (1/3/6/12/24 小时) OFF (关)		26

* 以粗体显示的是出厂设置 (选项)。

进入菜单，按  功能设定键。

按  停止 / 退出，退出。

主菜单	子菜单	菜单选项	选项	说明	页码
2. FAX (传真) (续)	5. REMOTE FAX OPT (远程传真选项)	1. FAX FWD (传真转发)	ON (开) OFF (关)	设置传真转发。	41
		2. FAX STORAGE (传真存储)	ON (开) OFF (关)	将接收的传真存储以便转发和远程检索。	41
		3. REMOTE ACCESS (远程访问)	159 *	设定检索传真代码。	42
		4. PRINT DOCUMENT (打印文档)	—	打印存储在内存中的接入传真。	22
	6. REMAINING JOBS (残余作业)	—	—	检查内存中的作业或取消延时传真 (定时器) 轮询作业。	33
3. COPY (复印)	0. MISCELLANEOUS (其他)	1. MEM SECURITY (内存安全保护)	—	禁止除将传真接收到内存之外的大多数功能。	33
	1. COPY MODE (复印模式)	—	AUTO (自动) TEXT (文档) PHOTO (照片)	选择文档的复印分辨率。	47, 49
	2. CONTRAST (对比度)	—	— ■ ■ ■ □ □ +	调节对比度。	47, 49
3. PAPER TYPE (纸张类型)	—	THIN (薄纸) PLAIN (普通纸) THICK (厚纸) THICKER (特厚纸)	在多功能进纸器中确认纸张类型。	50	

* 以粗体显示的是出厂设置 (选项)。

关于传真设备

如果首次使用本传真设备，可能会对传真操作不大了解。您将很快习惯电话线上与众不同的传真音，并可很轻松地发送和接收传真。

传真音和握手

当某人正在发送一份传真，则传真设备将发出传真呼叫声音（CNG 音频）——这是一种柔和、间歇性（以 4 秒为间隔）的嘟嘟声。当拨号并按**启动键**时，便可听到此声音，当拨叫之后，此声音将持续约 60 秒。在这段时间，发送传真的设备必须与接收传真的设备进行“握手”。当每次使用自动发送传真功能时，便是正通过电话线路发送 CNG 音频。您可很快就熟悉每次在传真线路上应答电话时的这些柔和的嘟嘟声，因此能够很容易就区别是否正在接收传真。

接收传真时传真设备将发出传真接收报告音——这是一个尖锐的鸣叫声。接收传真的鸣叫声大约会持续 60 秒，并且屏幕将显示出 **RECEIVING**（接收中）的消息。如果将传真设备设置成了传真模式，则设备将以传真接收音自动应答每个呼叫。即使对方将电话挂起了，传真设备也将持续此声音约 60 秒钟，屏幕同时也显示了 **RECEIVING**（接收中）的消息。要中止接收模式，可按**停止 / 退出键**。

当将传真设备设置为 FAX / TEL（传真 / 电话）模式时，它将发出一个短暂的嘟嘟声。之后，如果传真设备接收到了 CNG 音频，则以传真接收音响应。

传真“握手”是在发送传真的传真设备的 CNG 音频和接收传真的传真设备的“唧唧声”的交迭声中进行的。这会持续 2 到 4 秒钟，因此传真设备可识别出传真的发送和接收。直到响应了呼叫之后，握手才能够开始，并且在拨叫了传真号码后，CNG 音频只持续约 60 秒钟。因此，接收传真的传真设备及时应答此呼叫就很重要。



当传真线路上有一个 TAD（外接应答设备）时，TAD（外接应答设备）设备可确定相应呼叫前的铃响次数。因此应特别注意连接 TAD（外接应答设备）到传真设备时的安装说明。

ECM（错误修正模式）

错误修正模式（ECM）是传真设备检测传真传输完整性的一种极为有效的方法。在都具有 ECM 功能的传真设备之间发送传真时，ECM 才有效。如果 ECM 有效，则可在发送和接收传真时能不断的检查传真的完整性。

要正常地使用此功能，传真设备必须拥有足够的内存。

术语表

- 自动进稿器容量** 进纸器可装入的纸张数量，自动进纸每次只进一张。
- 自动发送传真** 不用拿起话筒或按保留 / 免提拨号键便发送传真。
- 自动重新拨号** 传真设备的一种功能，如果因为线路太忙或对方没有响应而传真未发送成功时传真设备将自动重新拨叫最近的一个传真号码。
- 备份打印** 传真设备自动打印接收到的或内存中存储的传真副本。
- 蜂鸣器** 当按下了按键，或者在接收 / 发送传真文档过程中发生了错误时便会发出嘟嘟声。
- 蜂鸣器音量** 当按了按键或发生错误时将发出嘟嘟声，此设置用于调节嘟嘟声的音量。
- 多址发送** 将同一份传真发送到多个位置的功能。
- 来电显示** 这是电话公司的一项付费服务，您可以查看呼叫人的号码（或名字）。
- CNG 音频** 传真设备自动发送传真时所发出的特殊声音（嘟嘟声），用以告诉接收方其正从一个传真设备上接收传真。
- 通信错误** 在发送或接收传真期间所发生的错误。通常是由于线路噪音或静电噪音引起的。
- 编码方法** 对文档中的信息进行编码的方法。所有的传真设备必须使用一个最小标准的可变霍夫曼码（MH）。如果接收设备与本设备功能相同，则本设备可使用一个更高性能的压缩方法：修正的里德码（MR）、可变的修正里德码（MMR）。
- 兼容性小组** 一个传真设备与其它传真设备通信的能力。兼容性是由 ITU-T 小组确定的。
- 对比度** 通过加亮较暗的文档或加暗较亮的文档来对较暗或较亮的文档进行补偿。
- 传真封面** 在其它用户的传真设备上打印的页面，页面上一般包含有发送方和接收方的姓名、传真号码、页码以及注释等信息。可使用内存中预先设置的信息来在接收端生成一份电子传真封面，或用文档打印一个简单的传真封面到传真设备上。
- 传真封面消息** 位于传真封面上的注释。这是一个可编程的功能。
- 延时发送** 在以后的某个时间自动发送传真。
- 硒鼓单元** 本设备中的打印装置。
- 双向访问** 可在扫描要发送的传真或预定作业到内存中的同时发送传真或接收或打印接收的传真。

ECM（错误修正模式） 检测发送传真时的错误并重新发送文档出错部分。

电子传真封面 已预先设定好的传真封面，可从传真设备的内存中直接发送，而不用手动设定传真封面。

分机电话 传真设备同一路上的电话，插在一个单独的墙上插座中。

外接电话 插在传真设备外接插座中的外接应答设备或电话。

F/T 振铃时间 传真设备振铃（将接收模式设置为传真/电话模式时）的时间，设备振铃用于通知您接听语音电话，并且传真设备已自动响应了此拨入的呼叫。

传真/电话模式 可接收传真和电话呼叫。如果使用了外接应答设备则不要使用此模式。（仅适用于使用了外接电话）

传真转发 将接收到内存中的传真文档发送到其它已预设定好的传真号码上。

传真存储 可存储远程检索的传真到内存中。

传真音 当正发送和正接收传真文档时，传真设备发出正在通信的信号。

精细模式 分辨率为 203 × 196 dpi。适用于打印文字较小的文档及图形。

灰度级别 复印件和传真件照片的有效灰度色调。

组编号 单拨号和/或速拨号码的组合，可存储为单拨号键或速拨号# 以便多址发送。

日志 列出了最近 200 个拨入和拨出的传真信息。TX 表示发送。RX 表示接收。

日志周期 预设定的自动打印日志报告时间周期。可随时打印日志而无需更改此周期。

LCD（液晶显示屏） 本设备上的显示屏幕，当设备工作时将在屏幕上显示交互式消息，当设备空闲时则显示日期和时间。

手动传真 当按保留/免提拨号键—或—拿起话筒时，在按启动键之前可听到接收传真的传真设备应答声。

菜单模式 用以更改本设备设置的程序设计模式。

单拨号 设备控制面板上的按键，可存储传真号码以快速拨号。必须为每个号码使用一个单独的按键。

缺纸接收 当设备缺纸时将接收到的传真存入设备内存中。

国际模式 临时更改传真音频以适应国际电话线路上的噪音及静电干扰。

暂停 在拨叫顺序存储的号码间设置一个 3.5 秒的延时。

照片模式 使用多种灰度色调以最佳地再现照片效果的一种分辨率设置。

轮询 一台传真设备呼叫另一台传真设备以检索传真的过程。

脉冲 一种电话线路上的拨号形式。

缩小打印 缩小接收传真文档的大小。

- 速拨号列表** 以数字顺序，列出了存储在单拨号或速拨号中的名称和号码。
- 实时发送** 当内存已满时，可实时发送传真文档。
- 残余作业** 可检查内存中的作业是否处于等待状态，并可个别地终止作业。
- 远程访问** 从双音频电话访问远程传真设备的能力。
- 远程激活** 可在分机电话上响应传真呼叫并将传真呼叫转移到传真设备上。
- 远程访问密码** 一个四位数的数字密码，输入了正确的密码后可从远程位置呼叫和访问传真设备。
- 分辨率** 每英寸上水平和垂直方向的行数。
- 振铃延迟** 在 FAX/TEL（传真 / 电话）或 FAX ONLY（传真）中，传真设备应答前的铃响次数。
- 振铃音量** 设置传真设备铃声的音量大小。
- 扫描** 将原文档的电子图像传送到计算机中的过程。
- 检索** 可搜索已存储在单拨号和速拨号内存中的名称。
- 扬声器音量** 可设置本设备扬声器的音量。
- 速拨号** 预设定好传真号码以使拨号更便利。必须先按住**检索 / 速拨**键和**#**键，然后输入一个两位数的代码便可开始拨号过程。
- 标准分辨率** 203 × 98 dpi 适用于正常大小的文本，可快速进行传输。
- 标志 ID** 位于传真页顶端的信息。包括发送者姓名和传真号码。
- 超精细分辨率** 203 × 391 dpi，适合于打印文字极小的文档和艺术线条。
- 系统设置列表** 一份显示了设备当前设置的打印报告。
- 临时设置** 选择传真发送作业的某些选项而不用更改设备的默认设置。
- 定时器** 可让您设定传真在某一具体的时间才发送的功能，如延时传真或延时轮询接收。
- 音频** 一种电话线路上的拨号形式，用于双音频电话。
- 墨粉盒** 兄弟激光打印机硒鼓单元的一个附件，里面装有墨粉。
- 省墨模式** 一种以减少打印页上的碳粉量，从而延长硒鼓寿命的方法。此模式将使文档的输出更亮。
- 传输** 通过电话线将传真文档从本设备发送到接收传真设备的过程。
- 传输报告** 每个传输的列表，此列表上包括有呼叫人 ID、日期、时间以及页码等信息。

索引

- B**
- 帮助 i, 27
 - 包装和运输 59
 - 报告 7, 26
 - 标志 ID 9
 - 标准（分辨率） 14
 - 拨号模式（音频 / 脉冲） 12
- C**
- 菜单模式 78
 - 菜单选项表 78
 - 插入空格 77
 - 产品说明 74
 - 传输报告 26
 - 传输验证报告 26
 - 传真 / 电话（F/T）振铃时间 19
 - 传真存储 41
 - 传真封面 28
 - 传真封面消息 29
 - 传真检测 20
 - 传真音和握手 83
 - 传真转发 41
 - 存储电话号码 12
 - 错误更改 77
 - 错误消息 51
- D**
- 打印报告 27
 - 打印浓度 21
 - 单拨号（更改） 13
 - 导航键 8
 - 电源线 3
 - 对比度 14
 - 多址发送 31
- E**
- ECM（错误修正模式） 83
- F**
- F/T 振铃时间 36
 - 分辨率 14
 - 分机电话 36
 - 蜂鸣器音量 10
 - 附件 76
 - 复印（2合1/4合1） 48
 - 复印（对比度） 47
 - 复印（放大 / 缩小） 46
 - 复印操作 45
 - 复印模式 47, 49
- G**
- 盖子打开 51
 - 更改远程代码 37
 - 更换墨粉 51, 63
 - 更换硒鼓单元 51
 - 故障排除 51
 - 规格 74
 - 国际呼叫 30
 - 国际模式 30
- H**
- 灰度级别 74
- J**
- 激活代码 36
 - 检查纸张 51
 - 检查纸张大小 51
 - 检索 15
 - 接收到内存中 22
 - 接收模式 18

精细 (分辨率) 14

K

卡纸 52, 53

控制面板概述 7

L

立即更换硒鼓 51, 66

连接 (外接电话) 6

连接 (外接应答设备) 5

链式拨号 15

轮询 (发送) 40

轮询 (接收) 38

M

墨粉盒 (更换) 63

N

内存安全保护 33

内存不足 46

内存存储 4

难点 55

P

屏幕编程 ii

Q

切换显示 ii

清洁 (打印机) 61

清洁 (扫描仪) 61

清洁 (硒鼓单元) 62

请打开盖子 52

取消激活代码 36

缺粉 52

R

日期和时间 9

日志 27

日期周期 26

S

商标 76

省电 11

省墨模式 11

实时传输 17

输入文本 77

术语表 84

双向访问 17

速拨号 13, 27

速拨号 (存储) 13

速拨号 (更改) 13

速拨号 (列表) 27

T

特殊字符 77

通信错误 51

W

外接电话 6, 36

外接应答设备 (TAD) 5

外接应答设备的外出留言 6

维护 51

未分配 52

未响应 / 太忙 52

文档 (大小) 1

文档卡住 53

X

硒鼓单元 (更换) 66

系统设置 27

休眠模式 11

选项 7

选项键 47

Y

延时发送（定时器）.....	30
延时批量发送.....	30
扬声器音量.....	10
音频 / 脉冲.....	12
应答设备.....	5
远程代码（更改）.....	37
远程访问卡.....	91
远程访问密码.....	42
远程检索.....	42
远程命令.....	43

Z

暂停.....	16
照片（分辨率）.....	14
振铃延迟.....	19
振铃音量.....	10
正在冷却.....	51
纸张类型.....	48
自动传输.....	16
自动进稿器.....	1
自动缩小.....	21
作业中止.....	33

更改接收模式

按 **9 8**

然后

- 如果是**TAD**模式，按 **1**。
- 如果是传真/电话(**F/T**)模式，按 **2**。
- 如果是传真模式，按 **3**。

退出远程操作

按 **9 0**

更改远程访问密码

- 1** 按 功能 设定 键，然后按数字**2, 5, 3**。
- 2** 输入一个三位数字的密码。不可更改符号*。
- 3** 按 功能 设定 键。
- 4** 按 停止/退出 键。

4

远程访问卡

使用远程访问密码

- 1** 从一个双音频电话上拨打本设置的电话号码。
- 2** 在铃响之后，输入您的远程访问密码 (159*)。
- 3** 本设备将发出接收消息的各种信号：
 - 1**长音——有传真
 - 无声音**——没有传真
- 4** 在2短声之后，输入一个命令。
- 5** 当操作完成后，按**9 0**以重置传真设备。
- 6** 挂断。

1

远程命令

更改传真转发设置

按 **9 5**

然后

- 要关闭传真转发，按**1**。
- 要打开传真转发，按**2**。
- 要设定传真转发号码，按**4**。
- 输入要接收转发传真的远程传真设备新的电话号码，然后按**# #**。
- 要打开传真存储，按**6**。
- 要关闭传真存储，按**7**。

接收传真

按 **9 6**

然后

- 检索所有传真，按**2**，然后输入远程传真设备号码，再按**# #**。铃响之后，挂起并等待。
- 删除所有传真，按**3**。

检查接收状态

按 **9 7 1**

- 1**长音——有传真
- 3**短音——没有传真



本机器只允许在购买的中国使用，兄弟公司仅支持在中国购买的机器。

CHN
LE8435001